

DV Dralldurchlass

Für die anspruchsvolle Luftverteilung
Luftlenklamellen aus Metall

Minimale Einbauhöhen durch spezielle Anschlusskästen

DV Dralldurchlass

Beschreibung, Typübersicht

DV Dralldurchlass mit ausschließlich radial- und achssymmetrisch angeordneten Luftlenklamellen aus Stahl. Mit diesem speziellen Design werden optimale Raumströmungen gewährleistet.

DV Dralldurchlass für konstante und variable Zuluft-Volumenströme. Die radiale Luftverteilung erfolgt über zentrisch geschlitzte, quadratische oder runde Frontplatten mit einstellbaren, unsichtbar befestigten Luftlenklamellen aus Stahl.

DV Dralldurchlässe bewirken unmittelbar am Auslass eine hohe Induktion mit der Raumluft. Dadurch werden die Geschwindigkeit der austretenden Zuluft und die Temperaturdifferenzen sehr schnell abgebaut. Das gilt im Heizfall, als auch bei Raumkühlung mit Δt_0 bis zu -12 K Temperaturunterschied zwischen Raumluft und Zuluft. Durch Raumwände und Gegenströmungen wird die Luft in den Aufenthaltsbereich gelenkt. Eine optimale Luftverteilung ist in Räumen mit etwa 2,5 bis 4 m Höhe möglich, sie wird am besten mit bündig in Decken eingebauten Anschlusskästen erreicht. Über die einstellbaren Luftlenklamellen kann die Strömung der Raumluft auch nachträglich an Raumgeometrien angepasst werden.

DV Dralldurchlässe sind aus verzinktem Stahlblech. Frontplatten und Lamellen erhalten unempfindliche, äußerst farbtönebeständige, antistatische, bei hoher Temperatur gesinterte Oberflächen aus Polyester. Pulverbeschichtungen in den Farbtönen RAL 9010 (Weiß) und RAL 9006 sind matt und fein strukturiert mit 5 bis 9 % Glanzgrad, andere RAL-Farbtöne sind grob strukturiert mit 70 bis 84 % Glanzgrad. Luftlenklamellen im Farbton RAL 7016 (Anthrazit) sind matt. Lagerstandard sind Frontplatten RAL 9010 (Weiß) mit Luftlenklamellen RAL 7016 (Anthrazit) → siehe Seite 18.

DV Abluftdurchlass ist zugunsten größerer freier Querschnitte und höherer Volumenströme bei gleichen Schallleistungspegeln ein Dralldurchlass ohne Luftlenklamellen und nur für Abluft geeignet. Design, Oberflächen und Maße entsprechen dem Dralldurchlass für Zuluft. Lagerstandard sind Frontplatten RAL 9010 (Weiß) → siehe Seite 18.

Die **Anschlusskästen** aus verzinktem Stahlblech sind auf die Dralldurchlässe und auf geringe Bauhöhen optimiert und auch pulverbeschichtet lieferbar. Serienmäßig sind ein oder zwei seitliche Anschlussstutzen oder ein Anschluss von oben möglich, ferner Drosselklappen und spezielle Luftleitbleche zur optimalen Luftverteilung mit geringen Strömungsgeräuschen, insbesondere für Zuluft. Eine VolumenstromEinstellung kann ohne Demontage des Dralldurchlasses bzw. des Abluftdurchlasses erfolgen. Mit Bohrungen für Abhängungen und mit verdeckter Zentralbefestigung. Für geschlossene Deckensysteme, Rasterdecken und für frei hängend.

Typübersicht

Dralldurchlass (bzw. Abluftdurchlass)	DVQ0			DVR0	
	<ul style="list-style-type: none"> mit Lamellen (Zuluft, Abluft ist möglich) ohne Lamellen (nur Abluft) 		ML		ML
		OL		OL	
und Anschlusskasten mit	seitlichem	zwei seitlichen	oberem	seitlichem	oberem
	Anschlussstutzen			Anschlussstutzen	
<ul style="list-style-type: none"> ohne Drosselklappe, ohne Luftleitblech mit Drosselklappe mit Luftleitblech mit Drosselklappe, mit Luftleitblech 	K1	K2	K3	R1	R3
	K1-D	K2-D	K3-D	R1-D	R3-D
	K1-L	K2-L	K3-L	R1-L	R3-L
	K1-DL	K2-DL	K3-DL	R1-DL	R3-DL

Zentralbefestigung¹⁾ mit verdeckten Schrauben M8x25:

¹⁾ Die Nenngrößen 800 und 825 erhalten Eckbohrungen!

DVQ0 800: x = 45,5 mm
DVQ0 825: x = 58 mm

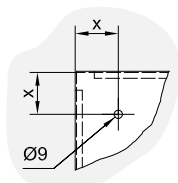

Farbton Dralldurchlass / Abluftdurchlass

RAL 9010 | Sonderfarbton RAL

Farbton der zugehörigen Kappe

Weiß | Schwarz | Sonderfarbton
RAL 9010 | RAL 9017 | RAL

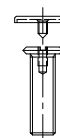
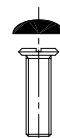
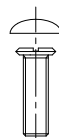

DV Dralldurchlass

Datenblatt: Frontplatten

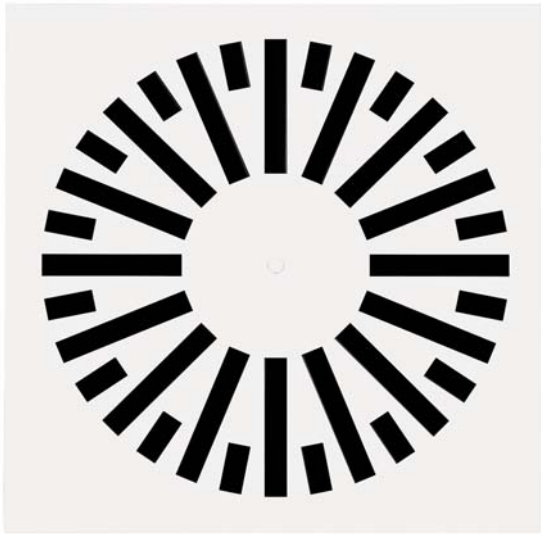

Quadratische Frontplatte DVQ0 600

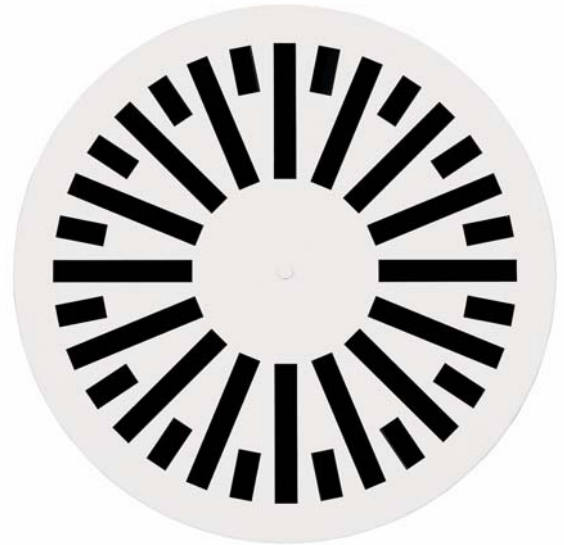

Runde Frontplatte DVR0 600

Nenngrößen

Nenngröße	Lochbild Anschlusskastengröße	DVQ0 quadratisch		DVR0 rund		H	Anwendung bei Zuluft ¹⁾		
		∅ A	∅ F	∅ A	∅ F		A _{frei} [m²]	ab [m³/h]	A _{frei} [m²]
325	325	323	260	325	285	27	0,006	30	0,014
400	400	398	337	400	360	27	0,018	140	0,032
500	500	498	437	500	460	40	0,030	220	0,053
600	600	595	537	600	560	40	0,048	360	0,084
625	600	623	537	-	-	40	0,048	360	0,084
800	800	798	737	800	760	40	0,091	500	0,160
825	800	823	737	-	-	40	0,091	500	0,160
600	325	595	260	-	-	27	0,006	30	0,014
600	400	595	337	-	-	27	0,018	140	0,032
600	500	595	437	-	-	40	0,030	220	0,053
625	325	623	260	-	-	27	0,006	30	0,014
625	400	623	337	-	-	27	0,018	140	0,032
625	500	623	437	-	-	40	0,030	220	0,053

Alle Maße in mm

Sonderausführungen

- Beschichtung der Frontplatten mit Polyester in anderen Farbtönen. Serienmäßig sind Farbtöne²⁾ der Farbsammlung RAL CLASSIC lieferbar. Eine Beschaffungsmöglichkeit von Sonderfarbtönen - außerhalb der werkseitig vorhandenen - bleibt stets vorbehalten!
- Beschichtung der Anschlusskästen mit Polyester, innen und außen schwarz oder nur außen in Farbtönen²⁾ wie vor.

- Die Nenngrößen entsprechen den Frontplatten.
- Die Lochbilder entsprechen den Anschlusskastengrößen. Sie bestimmen die freien Querschnitte A_{frei} der Dralldurchlässe bzw. Abluftdurchlässe.

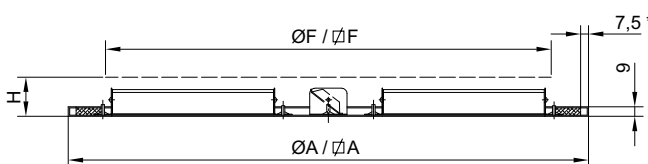

** umlaufende Umkantung nur bei DVQ0

A: Frontplattenmaß

F: liches Deckenausschnittsmaß

¹⁾ Diese **Volumenströme** sind **Mindestwerte bei Δt_o ≥ 0 K Temperaturdifferenz!**

$$\Delta t_o [K] = t_o - t_r$$

t_o [°C] = Zulufttemperatur

t_r [°C] = Raumtemperatur

Auslegungen für den **Kühlfall** mit Δt_o < 0 K erfordern allgemein **höhere Volumenströme!**

Die Abhängigkeiten dazu berücksichtigt die WILDEBOER - Dimensionierungssoftware ab der Version 1.0.89.

²⁾ zu Farbtönen, Strukturen, Glanzgrad usw. ⇒ siehe Seiten 2 und 18

DV Dralldurchlass

Anschlusskästen für geschlossene Deckensysteme, Rasterdecken und für frei hängend

K1 - mit seitlichem Anschlussstutzen

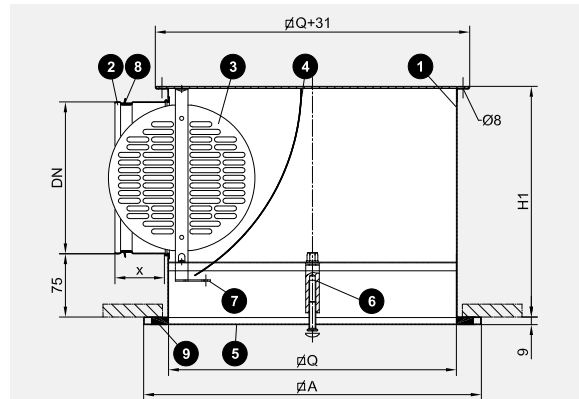

K2 - mit zwei seitlichen Anschlussstutzen für große Volumenströme bei geringster Kastenhöhe H1

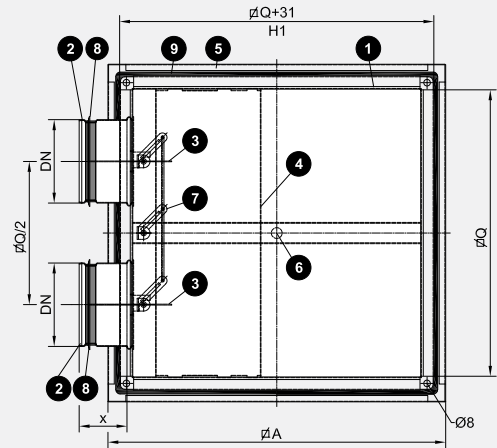

K3 - mit oberem Anschlussstutzen

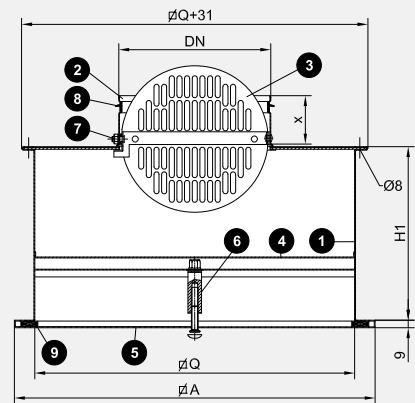

Anschlusskastenhöhen H1 [mm]

Standardstutzen und Höhen der Anschlusskästen K1 sind fettgedruckt

Frontplattenmaß $\varnothing A \Rightarrow$ siehe Seite 3
Stückliste \Rightarrow siehe Seite 5

Anschlusskastengröße Lochbild	$\varnothing Q$	Anschlusskasten K1 mit Anschlussstutzen DN											K2 mit DN					K3 mit DN								
		100	125	150	160	180	200	224	250	280	300	315	355	100	125	150	160	180	200	224	250	160	200	250	315	
325	260	190	215	240	250	270	290	-	-	-	-	-	-	190	-	-	-	-	-	-	-	-	190	-	-	-
400	337	-	215	240	250	270	290	314	-	-	-	-	-	190	215	-	-	-	-	-	-	-	190	-	-	-
500	437	-	-	240	250	270	290	314	340	370	-	-	-	-	215	240	250	270	-	-	-	-	190	-	-	-
600 ¹⁾	537	-	-	240	250	270	290	314	340	370	390	405	-	-	215	240	250	270	290	314	-	-	-	200	-	-
800 ¹⁾	737	-	-	-	-	290	314	340	370	390	405	445	-	-	240	250	270	290	314	340	-	-	-	287	-	-
Stutzenlänge x		40	40	40	40	40	40	60	60	60	60	60	60	40	40	40	40	40	40	60	60	40	40	60	60	60

¹⁾ Anschlusskastengrößen 600 bzw. 800 sind für Dralldurchlässe und Abluftdurchlässe der Nenngrößen 600 und 625 (Lochbild 600) bzw. für 800 und 825 (Lochbild 800).

DV Dralldurchlass

Anschlusskästen für geschlossene Deckensysteme, Rasterdecken und für frei hängend

R1 - mit seitlichem Anschlussstutzen

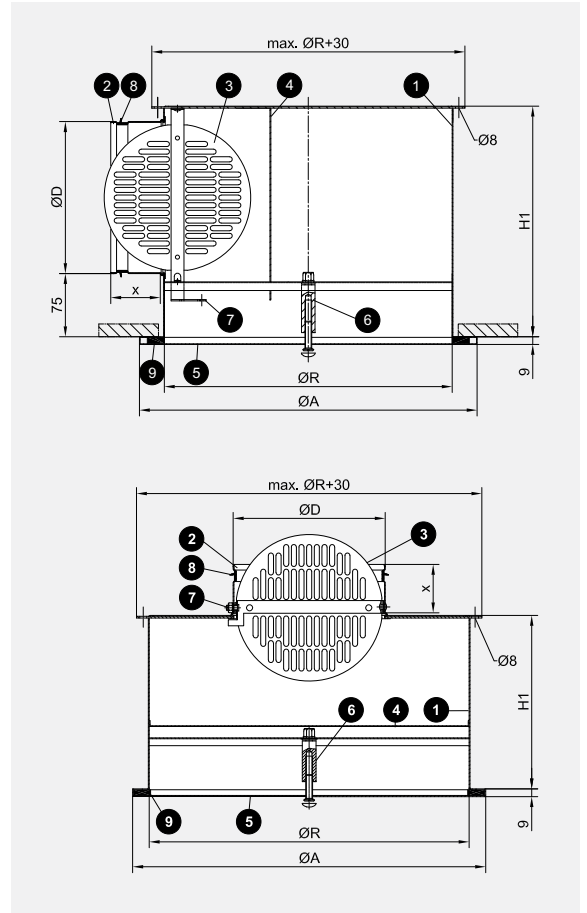

R3 - mit oberem Anschlussstutzen



Frontplattenmaß Ø A ⇒ siehe Seite 3

Anschlusskastenhöhen H1 [mm]

Standardstutzen und Höhen der Anschlusskästen R1 sind fettgedruckt

Anschlusskastengröße Lochbild	Ø R	Anschlusskasten R1 mit Anschlussstutzen DN												R3 mit DN			
		100	125	150	160	180	200	224	250	280	300	315	355	160	200	250	315
325	285	190	215	240	250	270	290	-	-	-	-	-	-	190	-	-	-
400	360	-	215	240	250	270	290	314	-	-	-	-	-	-	190	-	-
500	460	-	-	240	250	270	290	314	340	370	-	-	-	-	190	-	-
600	560	-	-	240	250	270	290	314	340	370	390	405	-	-	-	200	-
800	760	-	-	-	-	-	290	314	340	370	390	405	445	-	-	-	287
Stutzenlänge x		40	40	40	40	40	40	60	60	60	60	60	60	40	40	60	60

Stückliste

- | | | |
|--------------------------|--------------------------|----------------------------------|
| 1 Anschlusskasten | 4 Luftleitblech (Option) | 7 Stelleinrichtung Drosselklappe |
| 2 Anschlussstutzen | 5 Dralldurchlass | 8 Lippendichtung (Option) |
| 3 Drosselklappe (Option) | 6 Zentralbefestigung | 9 Dichtung |

DV Dralldurchlass

Dimensionierung der Raumströmung

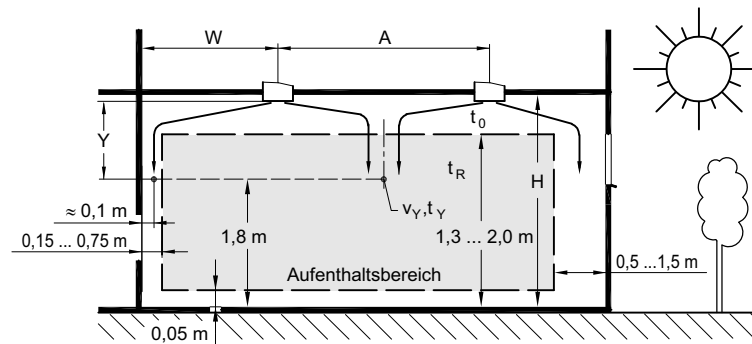

Dimensionierung von DV Dralldurchlässen

Die Strömungsgeschwindigkeit v_Y wird lochbildabhängig vom freien Dralldurchlassquerschnitt A_{frei} , vom Volumenstrom V , von der Raumhöhe H , von den orthogonalen Abständen A und B der Dralldurchlässe zueinander und von ihrem Wandabstand W bestimmt. Neben den absoluten Abstandsmaßen A und B ist auch das Verhältnis A zu B von Bedeutung. Dralldurchlässe in extrem rechteckigen Anordnungen mit $A \gg B$ oder $B \gg A$, die auch einreihige Anordnungen sein können, ergeben im Vergleich zu quadratischen und schwach rechteckigen Anordnungen wesentlich andere Strömungsgeschwindigkeiten v_Y . Durch entsprechende Anordnungen lassen sich die Strömungsgeschwindigkeiten im Raum somit optimieren; besonders bei einem hohen Luftwechsel kann dies erforderlich sein.

Im Aufenthaltsbereich gilt:

DV Dralldurchlässe erreichen

- geringere Strömungsgeschwindigkeiten v_Y , wenn
 - beide Abstände A und B relativ groß sind, oder wenn
 - die Abstände A und B stark unterschiedlich sind. Ein Abstand sollte mindestens 3 m, der andere höchstens 2 m sein.
- höhere Strömungsgeschwindigkeiten v_Y , wenn
 - beide Abstände A und B relativ klein sind, bzw. wenn allgemein
 - die Abstände A und B quadratisch sind.

Im Wandbereich gilt für DV Dralldurchlässe, dass sich die Strömungsgeschwindigkeiten v_Y verringern, wenn die Abstände zunehmen. Dies gilt für die Abstände A bzw. B der Dralldurchlässe parallel zur Wand und auch für deren Abstand W zur Wand.

Diese Zusammenhänge und den Einfluss angrenzender Wände stellen die Nomogramme dar.

Durch unterschiedliche Anordnungen der DV Dralldurchlässe und durch eine entsprechende Größenauswahl lässt sich die Raumströmung optimieren. Oftmals ist dadurch eine Verringerung der Anzahl notwendiger Dralldurchlässe möglich. Es sollte jedoch stets auch auf eine effektive Raumdurchspülung geachtet werden, also auch auf dafür hinreichend große Strömungsgeschwindigkeiten im Raum!

Aufenthaltsbereich nach EN 13779

Der Aufenthaltsbereich ist in EN 13779 als Raumelement definiert. Hierin sind die Behaglichkeitskriterien zu erfüllen.

Im üblichen Anwendungsbereich beträgt die Höhe 1,30 bis 2,00 m. Standardmäßig sind die zulässigen Strömungsgeschwindigkeiten v_Y in 1,80 m Höhe zu bestimmen. Außerhalb des Aufenthaltsbereichs sind höhere Geschwindigkeiten zulässig, so in Abständen von 0,15 m bis 0,75 m von Innen- und Außenwänden und von 0,5 m bis 1,5 m von Außenwänden mit Fenstern oder Türen.

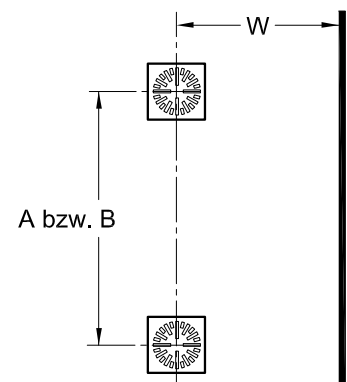
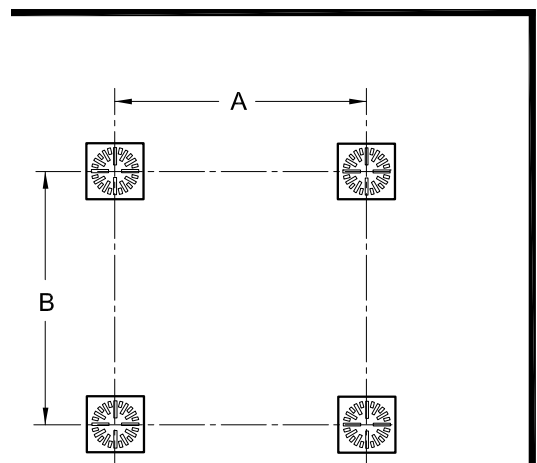

DV Dralldurchlass

Dimensionierungsbeispiel

Rechteckige Anordnung

Gegeben:

Raummaß 1		20,40 m
Raummaß 2		9,00 m
Raumhöhe	H =	3,00 m
Deckenabstand	Y =	1,20 m
Luftwechsel		13,5 h ⁻¹
Raumvolumen		551 m ³
Gesamtvolumenstrom	V _{ges.} =	7440 m ³ /h
Raumtemperatur	t _R =	22 °C
Zulufttemperatur	t _o =	16 °C

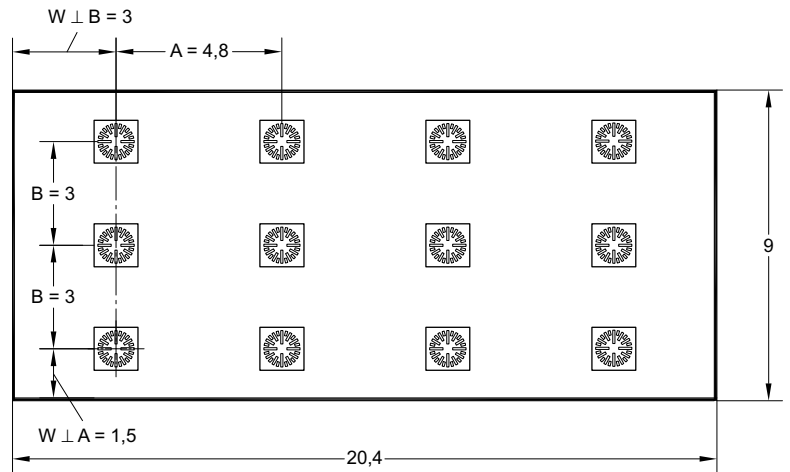

Anschlusskasten mit Standardstutzen

DVQ0 - 625 - 600 - ML - K1 - 250 - DL¹⁾		12 Stück
Volumenstrom je Durchlass	V	= 620 m ³ /h
Anströmquerschnitt Anschlussstutzen	A _A	= 0,049 m ²
Strömungsgeschwindigkeit in A _A	v _A	= 3,5 m/s
Δp _t , Drosselklappe AUF	Δp _t	= 21 Pa
L _{WA} , Drosselklappe AUF	L _{WA}	= 38 dB(A)
Nomogramm ⇒ siehe Seite 10		
Δp _t , Drosselklappe ZU	21 Pa · 2,7 ²⁾	= 57 Pa
L _{WA} , Drosselklappe ZU	38 dB(A) + 6,1 ²⁾	= 44 dB(A)

Oktav-Schalleistungspegel L _{W-Okt} , Drosselklappe AUF									
f	[Hz]	63	125	250	500	1000	2000	4000	8000
L _{WA}	[dB(A)]	38	38	38	38	38	38	38	38
ΔL _{3,5 m/s}	[dB]	+3	+5	+2	-4	-5	-10	-18	-23
L _{W-Okt}	[dB]	41	43	40	34	33	28	20	<20

Nomogramm ⇒ siehe Seite 10

Anschlusskasten mit anderer Anschlussstutzengröße

DVQ0 - 625 - 600 - ML - K1 - 315 - DL¹⁾		12 Stück
Volumenstrom je Durchlass	V	= 620 m ³ /h
Anströmquerschnitt Anschlussstutzen	A _A	= 0,078 m ²
Strömungsgeschwindigkeit in A _A	v _A	= 2,2 m/s
Δp _t , Drosselklappe AUF	21 Pa · 0,8 ³⁾	= 17 Pa
L _{WA} , Drosselklappe AUF	38 dB(A) - 2,9 ³⁾	= 35 dB(A)
Δp _t , Drosselklappe ZU	21 Pa · 0,8 ³⁾ · 1,7 ⁴⁾	= 29 Pa
L _{WA} , Drosselklappe ZU	38 dB(A) - 2,9 ³⁾ + 2,7 ⁴⁾	= 38 dB(A)

Oktav-Schalleistungspegel L _{W-Okt} , Drosselklappe AUF									
f	[Hz]	63	125	250	500	1000	2000	4000	8000
L _{WA}	[dB(A)]	35	35	35	35	35	35	35	35
ΔL _{2,2 m/s}	[dB]	+5	+6	+2	-4	-5	-11	-20	-24
L _{W-Okt}	[dB]	40	41	37	31	30	24	<20	<20

Nomogramm ⇒ siehe Seite 10

Raumströmung

Abstand A	A	= 4,80 m
Abstand B	B	= 3,00 m
Abstand W, rechtwinklig zu A	W	= 1,50 m
Abstand W, rechtwinklig zu B	W	= 3,00 m
Strömungsgeschwindigkeit im Aufenthaltsbereich	v _γ	= 0,15 m/s
Nomogramm ⇒ siehe Seite 8		
Strömungsgeschwindigkeit an der Wand, rechtwinklig zu A	v _γ	= 0,31 m/s
Nomogramm ⇒ siehe Seite 9		
Strömungsgeschwindigkeit an der Wand, rechtwinklig zu B	v _γ	= 0,15 m/s
Nomogramm ⇒ siehe Seite 9		
Temperaturverhältnis, Induktion im Aufenthaltsbereich		
Temperaturverhältnis	Δt/Δt _o	= 0,037
Induktion	i	= 28
Nomogramm ⇒ siehe Seite 13		

¹⁾ Bestellangaben ⇒ siehe Seite 2 bzw. 18

Legende ⇒ siehe Seite 13

DV Dralldurchlass

Raumströmung (Strahlen gegeneinander)

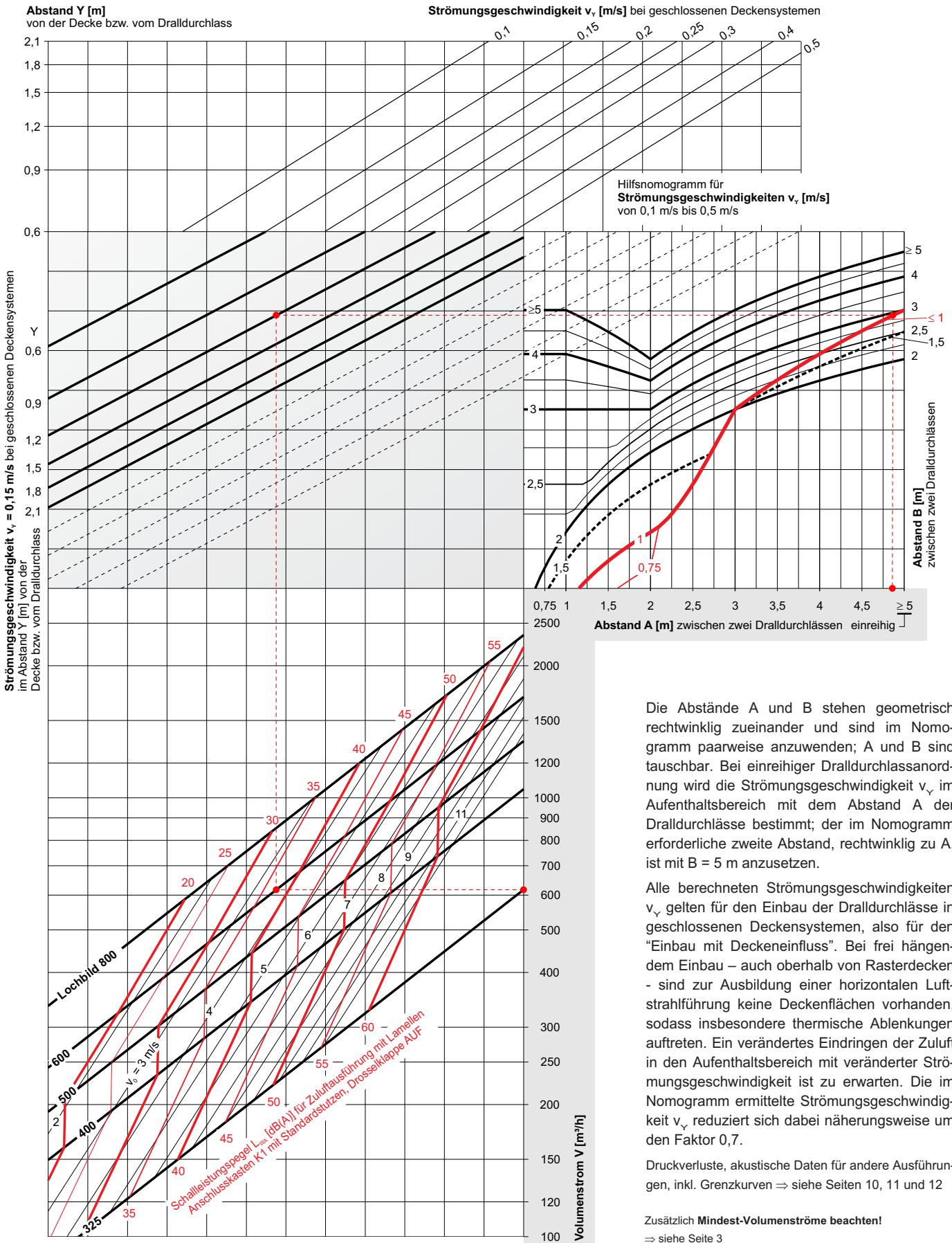

Die Abstände A und B stehen geometrisch rechtwinklig zueinander und sind im Nomogramm paarweise anzuwenden; A und B sind tauschbar. Bei einreihiger Dralldurchlassanordnung wird die Strömungsgeschwindigkeit v_v im Aufenthaltsbereich mit dem Abstand A der Dralldurchlässe bestimmt; der im Nomogramm erforderliche zweite Abstand, rechtwinklig zu A, ist mit $B = 5$ m anzusetzen.

Alle berechneten Strömungsgeschwindigkeiten v_v gelten für den Einbau der Dralldurchlässe in geschlossenen Deckensystemen, also für den "Einbau mit Deckeneinfluss". Bei frei hängendem Einbau – auch oberhalb von Rasterdecken – sind zur Ausbildung einer horizontalen Luftstrahlführung keine Deckenflächen vorhanden, sodass insbesondere thermische Ablenkungen auftreten. Ein verändertes Eindringen der Zuluft in den Aufenthaltsbereich mit veränderter Strömungsgeschwindigkeit ist zu erwarten. Die im Nomogramm ermittelte Strömungsgeschwindigkeit v_v reduziert sich dabei näherungsweise um den Faktor 0,7.

Druckverluste, akustische Daten für andere Ausführungen, inkl. Grenzkurven \Rightarrow siehe Seiten 10, 11 und 12

Zusätzlich **Mindest-Volumenströme beachten!**
 \Rightarrow siehe Seite 3

DV Dralldurchlass

Raumströmung (Strahlen gegen eine Wand)

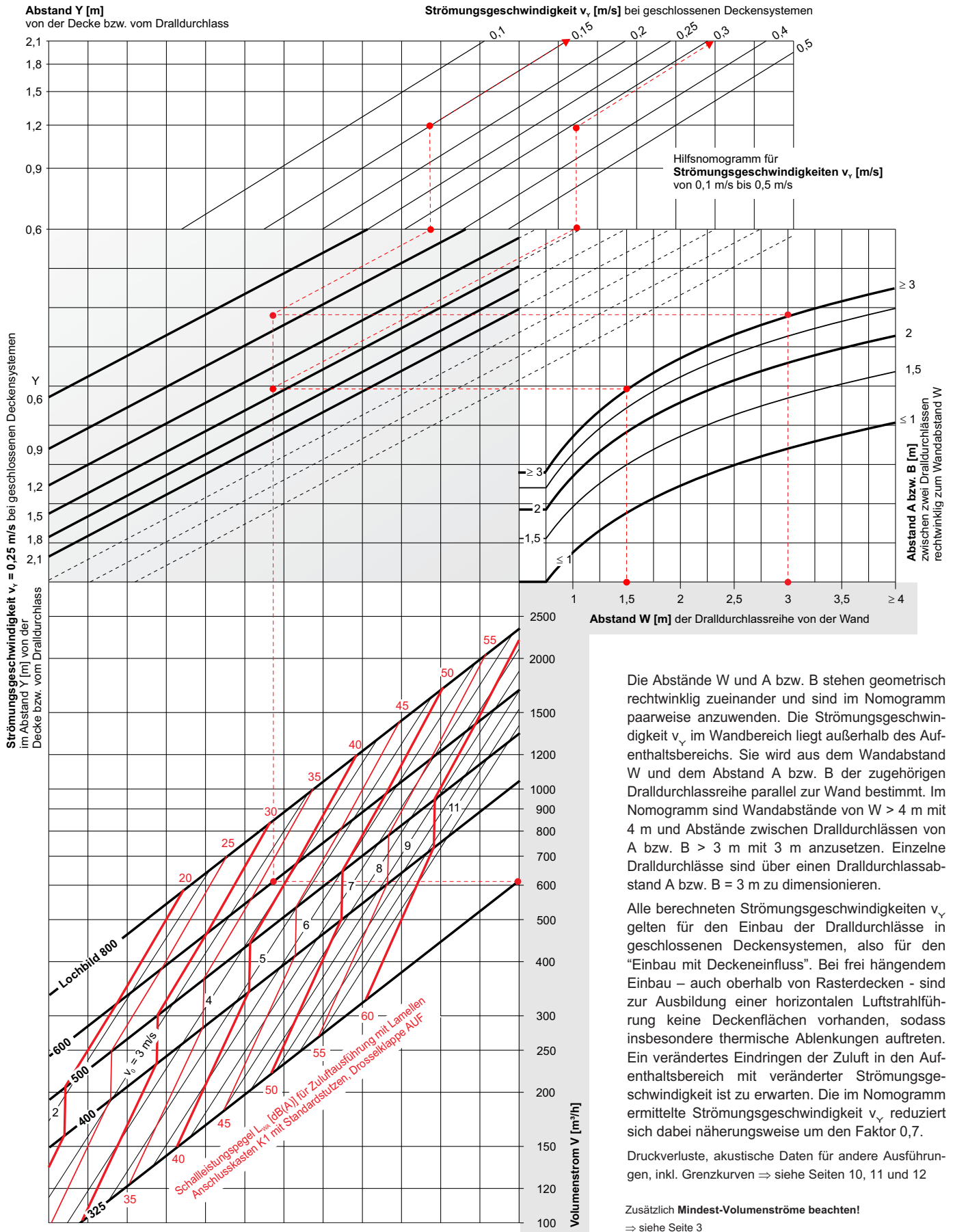

Die Abstände W und A bzw. B stehen geometrisch rechtwinklig zueinander und sind im Nomogramm paarweise anzuwenden. Die Strömungsgeschwindigkeit v_v im Wandbereich liegt außerhalb des Aufenthaltsbereichs. Sie wird aus dem Wandabstand W und dem Abstand A bzw. B der zugehörigen Dralldurchlassreihe parallel zur Wand bestimmt. Im Nomogramm sind Wandabstände von $W > 4$ m mit 4 m und Abstände zwischen Dralldurchlässen von A bzw. $B > 3$ m mit 3 m anzusetzen. Einzelne Dralldurchlässe sind über einen Dralldurchlassabstand A bzw. $B = 3$ m zu dimensionieren.

Alle berechneten Strömungsgeschwindigkeiten v_v gelten für den Einbau der Dralldurchlässe in geschlossenen Deckensystemen, also für den "Einbau mit Deckeneinfluss". Bei frei hängendem Einbau – auch oberhalb von Rasterdecken – sind zur Ausbildung einer horizontalen Luftstrahlführung keine Deckenflächen vorhanden, sodass insbesondere thermische Ablenkungen auftreten. Ein verändertes Eindringen der Zuluft in den Aufenthaltsbereich mit veränderter Strömungsgeschwindigkeit ist zu erwarten. Die im Nomogramm ermittelte Strömungsgeschwindigkeit v_v reduziert sich dabei näherungsweise um den Faktor 0,7.

Druckverluste, akustische Daten für andere Ausführungen, inkl. Grenzkurven \Rightarrow siehe Seiten 10, 11 und 12

Zusätzlich **Mindest-Volumenströme beachten!**
 \Rightarrow siehe Seite 3

DV Dralldurchlass

Druckverlust, Schalleistungspegel, NR-Bewertung, relative Schalleistungspegel

Zuluft: DVQ0 mit Anschlusskasten K1-DL

mit Luftleitblech und Drosselklappe AUF

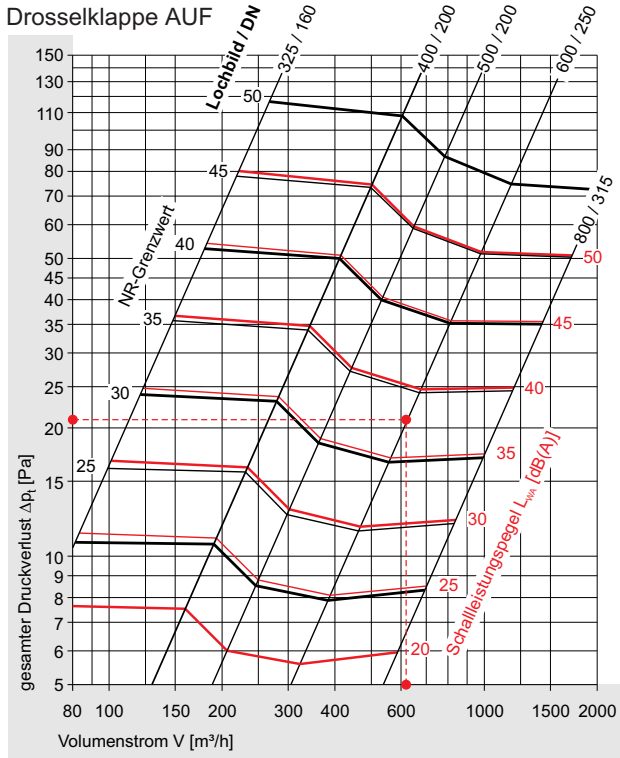

Zusätzlich **Mindest-Volumenströme beachten!**
 => siehe Seite 3

Abluft: DVQ0 mit Anschlusskasten K1-D

ohne Luftleitblech und Drosselklappe AUF

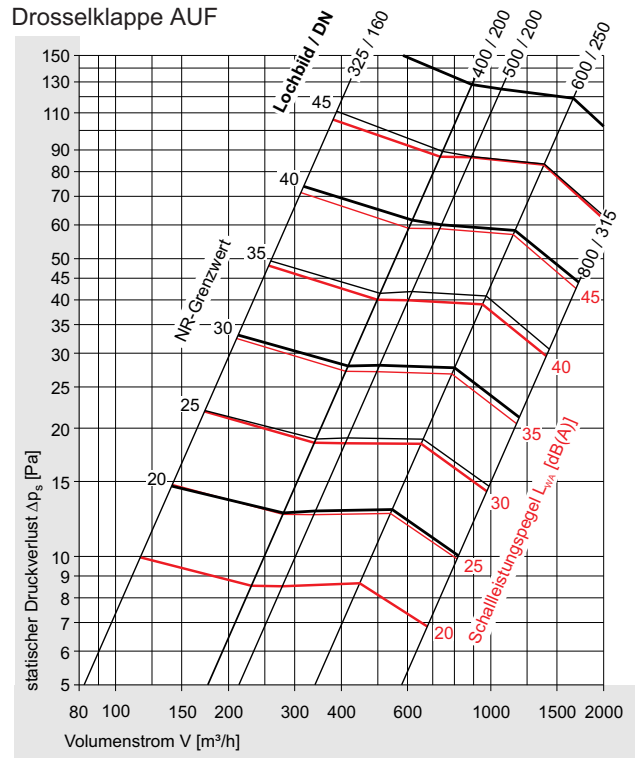

Korrekturen für andere Anschlussstutzengrößen und für Drosselklappe ZU
 => siehe Seiten 14 und 15

Zuluft: DVQ0 mit Anschlusskasten K1-DL

mit Luftleitblech und Drosselklappe AUF

Strömungsgeschwindigkeit v_A im Anströmquerschnitt A_A

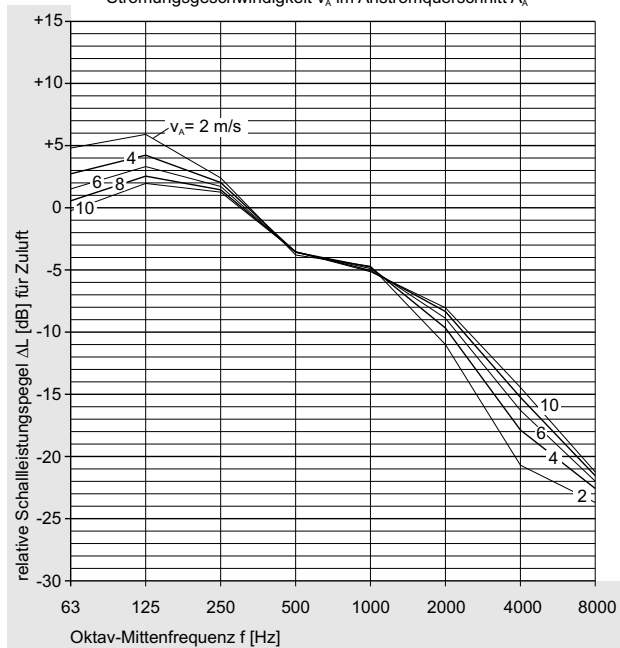

Abluft: DVQ0 mit Anschlusskasten K1-D

ohne Luftleitblech und Drosselklappe AUF

Strömungsgeschwindigkeit v_A im Anströmquerschnitt A_A

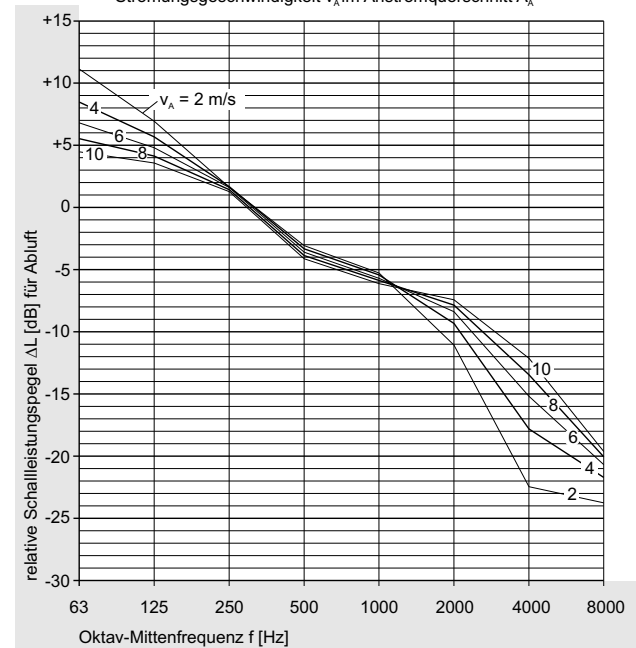

DV Dralldurchlass

Druckverlust, Schalleistungspegel, NR-Bewertung

Zuluft: DVQ0 mit Anschlusskasten K2-DL

mit Luftleitblech und
Drosselklappe AUF

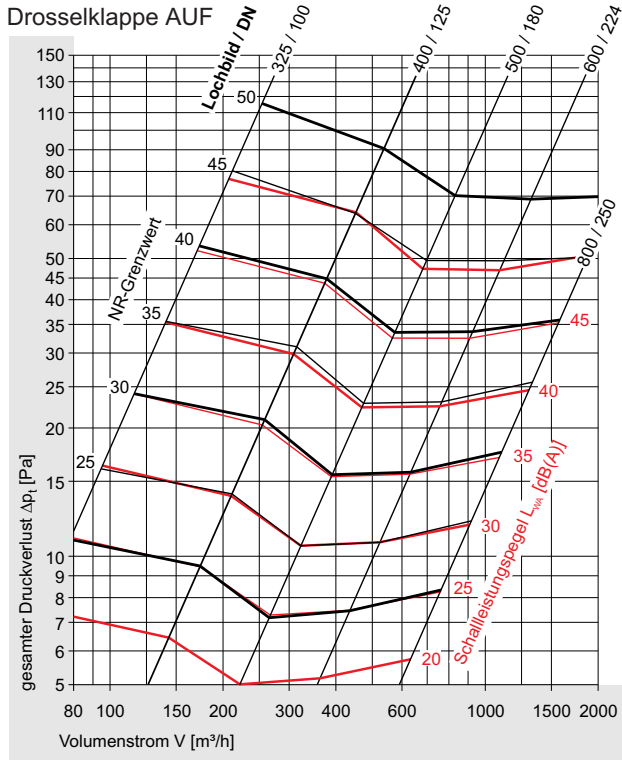

Abluft: DVQ0 mit Anschlusskasten K2-D

ohne Luftleitblech und
Drosselklappe AUF

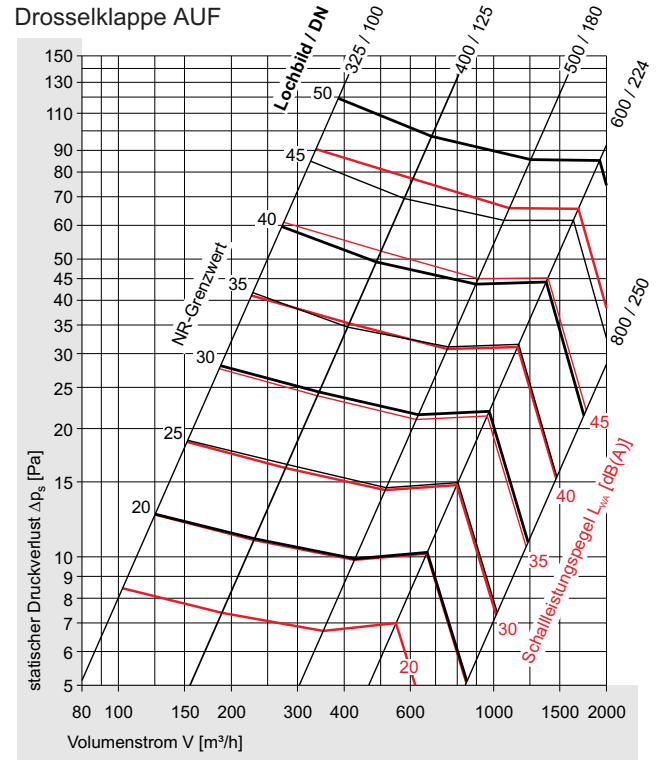

Zuluft: DVQ0 mit Anschlusskasten K3-DL

mit Luftleitblech und
Drosselklappe AUF

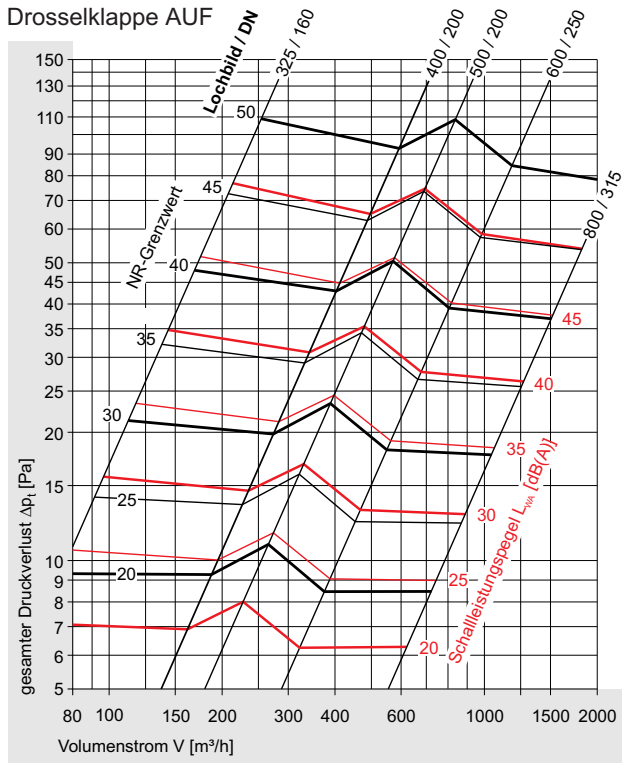

Abluft: DVQ0 mit Anschlusskasten K3-D

ohne Luftleitblech und
Drosselklappe AUF

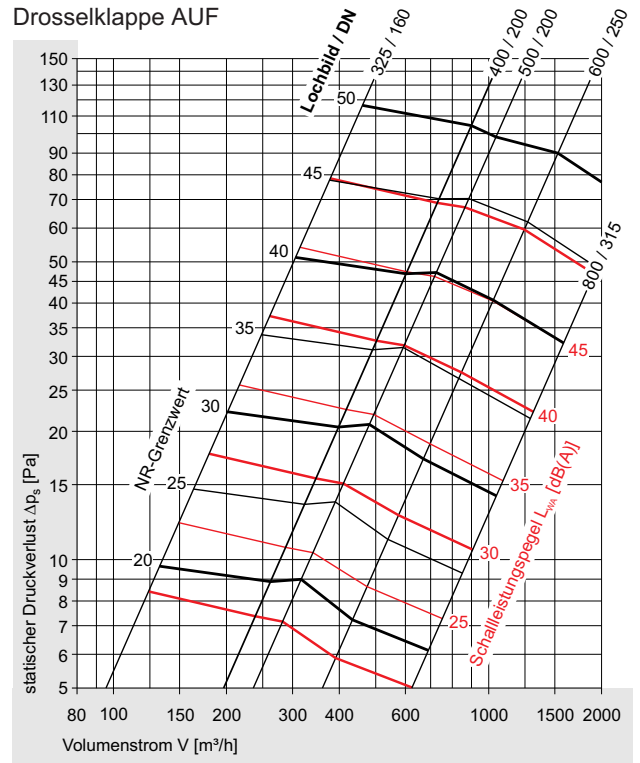

Zusätzlich **Mindest-Volumenströme beachten!**
⇒ siehe Seite 3

Korrekturen für andere Anschlussstutzengrößen und für Drosselklappe ZU ⇒ siehe Seiten 14,15 und 16.
Relative Schalleistungspegel ΔL für Anschlusskästen K2 und K3 ⇒ siehe WILDEBOER - Dimensionierungssoftware.

DV Dralldurchlass

Druckverlust, Schalleistungspegel, NR-Bewertung

Zuluft: DVR0 mit Anschlusskasten R1-DL

mit Luftleitblech und
Drosselklappe AUF

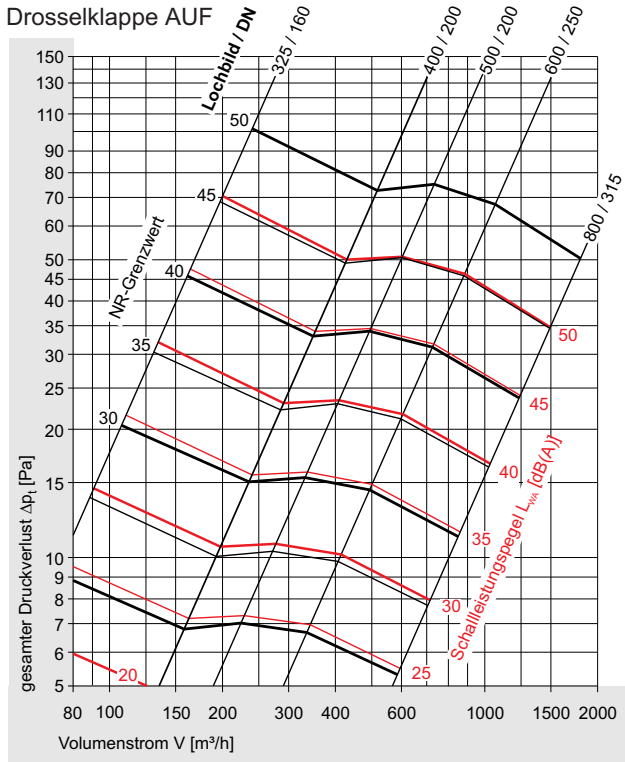

Abluft: DVR0 mit Anschlusskasten R1-D

ohne Luftleitblech und
Drosselklappe AUF

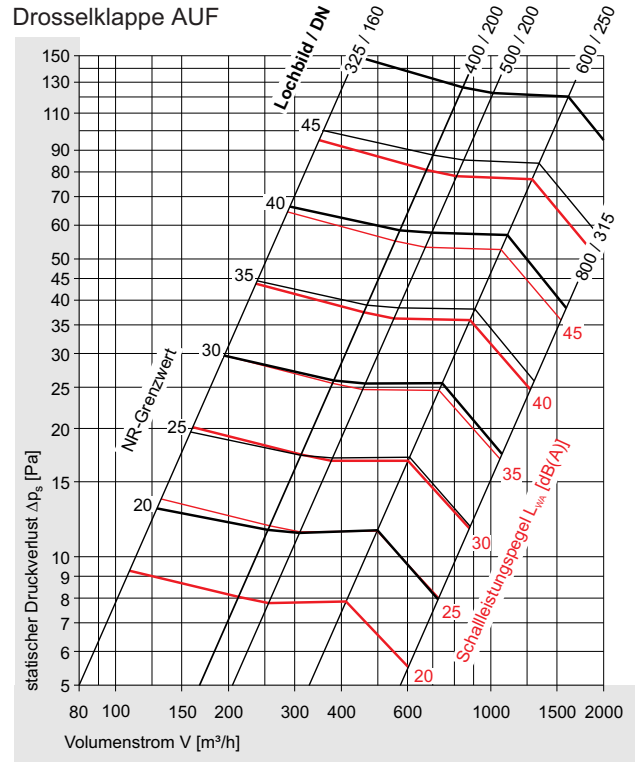

Zuluft: DVR0 mit Anschlusskasten R3-DL

mit Luftleitblech und
Drosselklappe AUF

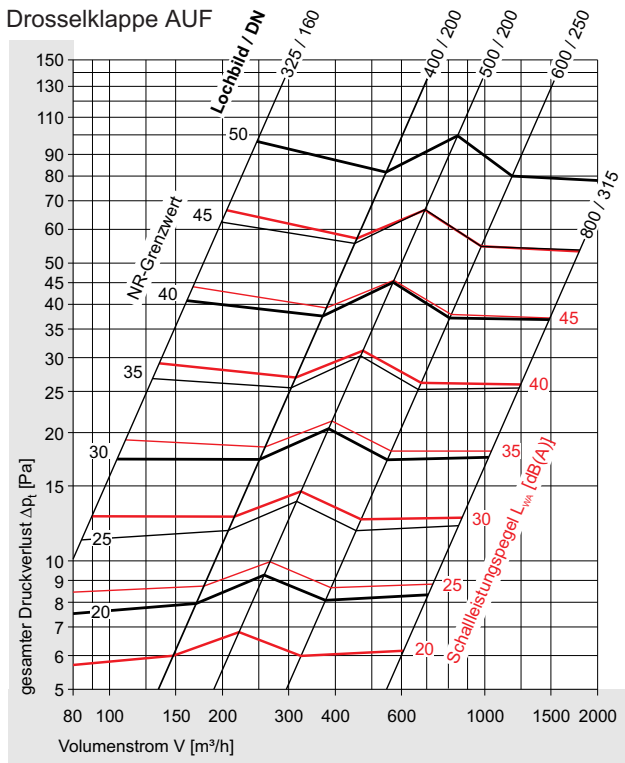

Abluft: DVR0 mit Anschlusskasten R3-D

ohne Luftleitblech und
Drosselklappe AUF

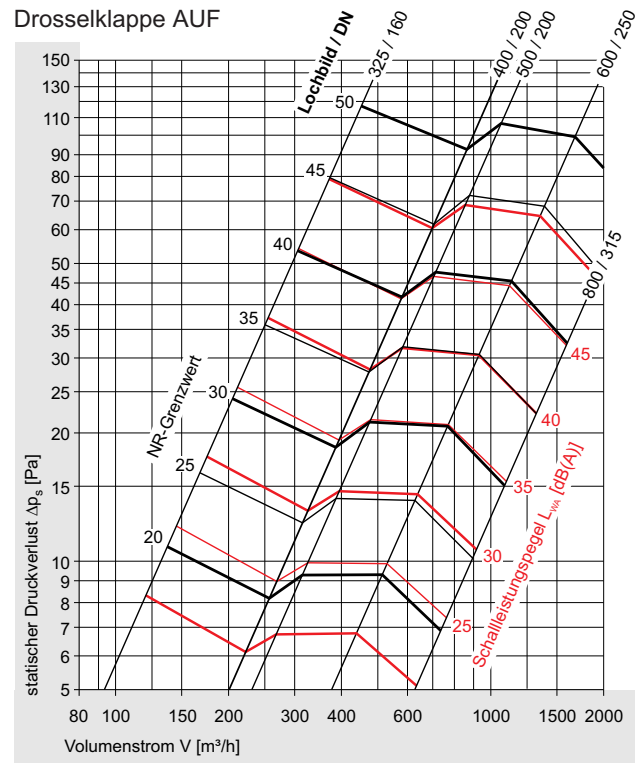

Zusätzlich **Mindest-Volumenströme beachten!**
⇒ siehe Seite 3

Korrekturen für andere Anschlussstutzgrößen und für Drosselklappe ZU ⇒ siehe Seiten 14,15 und 16.
Relative Schalleistungspegel ΔL für Anschlusskästen K2 und K3 ⇒ siehe WILDEBOER - Dimensionierungssoftware.

DV Dralldurchlass

Temperaturverhältnis, Induktion, Legende

Temperaturverhältnis, Induktion

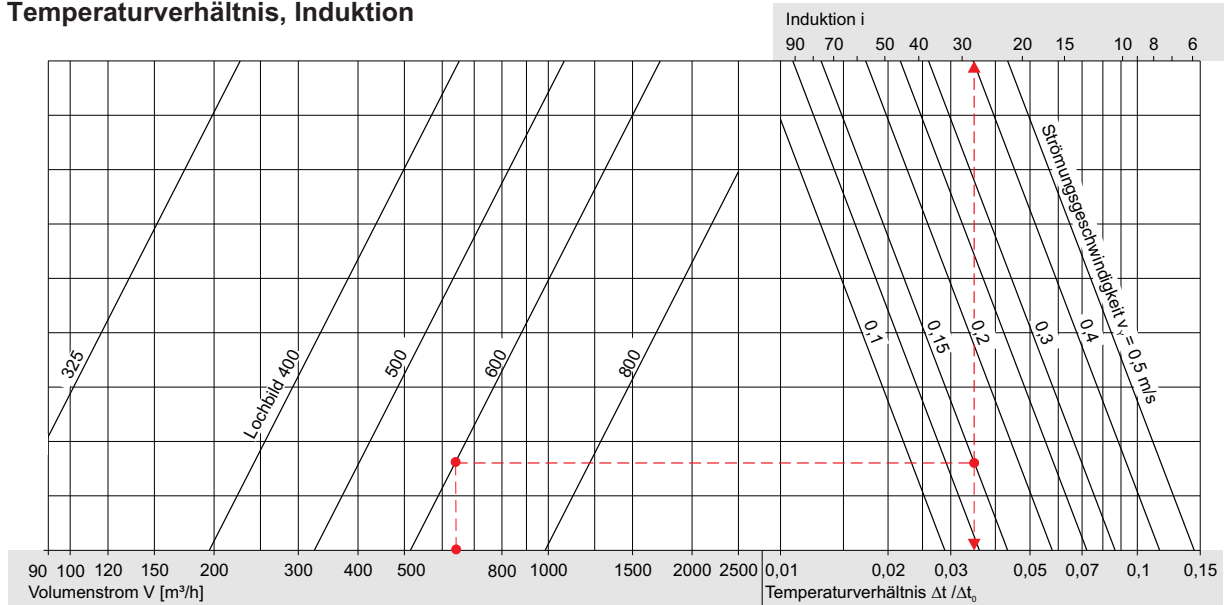

Beispiel (⇒ siehe Seite 7)

DVQ0 - 625 - 600 - ML - K1 - 250 - DL

Zuluft-Volumenstrom	V	=	620	m³/h
Strömungsgeschwindigkeit	v _y	=	0,15	m/s
Raumtemperatur	t _R	=	22	°C
Zulufttemperatur	t _o	=	16	°C
Temperaturverhältnis	Δt/Δt _o	=	0,037	
Temperatur	t _y	=	0,037 · (16 - 22) + 22	= 21,8 °C
Induktion	i	=	28	
Sekundärvolumenstrom	V _s	=	28 · 620 m³/h	= 17360 m³/h

Legende

A _{frei}	[m²]	= freier Querschnitt Dralldurchlass bzw. Abluftdurchlass	t _R	[°C]	= Raumtemperatur
DN	[mm]	= Anschlussstutzengröße	Δt _o	[K]	= Temperaturdifferenz; Δt _o = t _o - t _R
A _A	[m²]	= Anströmquerschnitt; A _A = (DN [mm])² · π / 4	Δt/Δt _o		= Temperaturverhältnis
V	[m³/h]	= Volumenstrom	i		= Induktion
V _{ges.}	[m³/h]	= Gesamtvolumenstrom	V _s	[m³/h]	= Sekundärvolumenstrom; V _s = i · V
v _o	[m/s]	= Strömungsgeschwindigkeit in A _{frei} v _o = V / (3600 · A _{frei})	Δp _t	[Pa]	= gesamter Druckverlust
v _A	[m/s]	= Strömungsgeschwindigkeit in A _A v _A = V / (3600 · A _A)	Δp _s	[Pa]	= statischer Druckverlust
v _y	[m/s]	= Strömungsgeschwindigkeit nach dem Strahlweg	L _p	[dB]	= Schalldruckpegel
A, B	[m]	= Abstand zwischen zwei Durchlässen	L _{pA}	[dB(A)]	= A-bewerteter Schalldruckpegel
W	[m]	= Abstand Durchlass bis zur Wand	L _w	[dB]	= Schalleistungspegel
Y	[m]	= Abstand von der Decke	L _{wA}	[dB(A)]	= A-bewerteter Schalleistungspegel
H	[m]	= Raumhöhe	L _{w-Okt}	[dB]	= Oktav-Schalleistungspegel
t _y	[°C]	= Temperatur nach dem Strahlweg t _y = (Δt/Δt _o) · (t _o - t _R) + t _R			L _{w-Okt} = L _{wA} + ΔL
t _o	[°C]	= Zulufttemperatur	ΔL	[dB]	= relativer Schalleistungspegel zu L _{wA}
			ΔL _R	[dB]	= akustische Raumdämpfung
			f	[Hz]	= Oktavmittenfrequenz
			NR		= Schalleistungsbezogener NR-Grenzwert
			NC		= Schalleistungsbezogener NC-Grenzwert

DV Dralldurchlass

Korrekturwerte: Anschlusskästen mit vom Standardstutzen abweichenden Stützengrößen, Drosselklappe AUF

Anschlussstützengröße		DN	100	125	150	160	180	200	224	250	280	300	315	355	
Zuluft mit Luftlenklamellen Anschlusskasten K1-DL mit Luftleitblech	Anschlusskastengröße 325	Δp	x	1,4	1,1	1,0	1,0	1,0	-	-	-	-	-	-	
		L _{WA}	+	3,6	1,6	0,3	0,0	-0,5	-0,7	-	-	-	-	-	-
	400	Δp	x	-	1,9	1,4	1,3	1,1	1,0	0,9	-	-	-	-	-
		L _{WA}	+	-	6,8	3,7	2,8	1,2	0,0	-1,0	-	-	-	-	-
	500	Δp	x	-	-	1,9	1,6	1,2	1,0	0,8	0,8	0,7	-	-	-
		L _{WA}	+	-	-	4,3	3,2	1,4	0,0	-1,2	-2,1	-2,7	-	-	-
	600 ¹⁾	Δp	x	-	-	3,9	3,1	2,2	1,6	1,2	1,0	0,8	0,8	0,8	-
		L _{WA}	+	-	-	11,9	10,0	6,9	4,4	2,0	0,0	-1,7	-2,5	-2,9	-
	800 ¹⁾	Δp	x	-	-	-	-	-	3,5	2,4	1,7	1,3	1,1	1,0	0,8
		L _{WA}	+	-	-	-	-	-	13,1	9,2	5,7	2,7	1,0	0,0	-2,1
	Abluft ohne Luftlenklamellen Anschlusskasten K1-D ohne Luftleitblech	Anschlusskastengröße 325	Δp	x	1,9	1,4	1,1	1,0	0,9	0,7	-	-	-	-	-
			L _{WA}	+	8,2	4,0	1,0	0,0	-1,6	-2,9	-	-	-	-	-
400		Δp	x	-	3,3	2,1	1,8	1,3	1,0	0,8	-	-	-	-	-
		L _{WA}	+	-	14,7	8,5	6,5	2,9	0,0	-2,9	-	-	-	-	-
500		Δp	x	-	-	2,2	1,8	1,3	1,0	0,7	0,6	0,4	-	-	-
		L _{WA}	+	-	-	11,1	8,4	3,8	0,0	-3,8	-7,2	-10,4	-	-	-
600 ¹⁾		Δp	x	-	-	4,9	4,0	2,8	2,0	1,4	1,0	0,7	0,6	0,5	-
		L _{WA}	+	-	-	21,7	18,6	13,2	8,6	4,1	0,0	-3,8	-5,9	-7,3	-
800 ¹⁾		Δp	x	-	-	-	-	-	4,4	3,1	2,1	1,5	1,2	1,0	0,7
		L _{WA}	+	-	-	-	-	-	17,2	12,3	7,9	3,8	1,5	0,0	-3,3
Zuluft mit Luftlenklamellen Anschlusskasten K2-DL mit Luftleitblech		Anschlusskastengröße 325	Δp	x	1,0	-	-	-	-	-	-	-	-	-	-
			L _{WA}	+	0,0	-	-	-	-	-	-	-	-	-	-
	400	Δp	x	1,5	1,0	-	-	-	-	-	-	-	-	-	-
		L _{WA}	+	3,0	0,0	-	-	-	-	-	-	-	-	-	-
	500	Δp	x	-	1,8	1,2	1,1	1,0	-	-	-	-	-	-	-
		L _{WA}	+	-	2,0	0,8	0,5	0,0	-	-	-	-	-	-	-
	600 ¹⁾	Δp	x	-	2,5	1,9	1,7	1,3	1,1	1,0	-	-	-	-	-
		L _{WA}	+	-	10,6	6,7	5,5	3,4	1,6	0,0	-	-	-	-	-
	800 ¹⁾	Δp	x	-	-	3,7	3,0	2,1	1,6	1,2	1,0	-	-	-	-
		L _{WA}	+	-	-	14,5	12,4	8,8	5,7	2,7	0,0	-	-	-	-
	Abluft ohne Luftlenklamellen Anschlusskasten K2-D ohne Luftleitblech	Anschlusskastengröße 325	Δp	x	1,0	-	-	-	-	-	-	-	-	-	-
			L _{WA}	+	0,0	-	-	-	-	-	-	-	-	-	-
400		Δp	x	1,8	1,0	-	-	-	-	-	-	-	-	-	-
		L _{WA}	+	8,2	0,0	-	-	-	-	-	-	-	-	-	-
500		Δp	x	-	2,7	1,6	1,4	1,0	-	-	-	-	-	-	-
		L _{WA}	+	-	13,0	6,2	3,9	0,0	-	-	-	-	-	-	-
600 ¹⁾		Δp	x	-	5,2	3,1	2,6	1,8	1,4	1,0	-	-	-	-	-
		L _{WA}	+	-	22,8	15,0	12,3	7,7	3,9	0,0	-	-	-	-	-
800 ¹⁾		Δp	x	-	-	7,2	5,6	3,5	2,3	1,5	1,0	-	-	-	-
		L _{WA}	+	-	-	17,5	15,0	10,6	6,9	3,2	0,0	-	-	-	-
Zuluft mit Luftlenklamellen Anschlusskasten R1-DL mit Luftleitblech		Anschlusskastengröße 325	Δp	x	1,5	1,2	1,0	1,0	1,0	0,9	-	-	-	-	-
			L _{WA}	+	1,5	0,6	0,1	0,0	0,0	0,0	-	-	-	-	-
	400	Δp	x	-	2,4	1,5	1,3	1,1	1,0	0,9	-	-	-	-	-
		L _{WA}	+	-	3,6	1,9	1,4	0,6	0,0	-0,4	-	-	-	-	-
	500	Δp	x	-	-	1,8	1,6	1,2	1,0	0,9	0,8	0,7	-	-	-
		L _{WA}	+	-	-	3,0	2,2	1,0	0,0	-0,8	-1,4	-1,8	-	-	-
	600	Δp	x	-	-	3,6	2,9	2,1	1,6	1,2	1,0	0,8	0,8	0,7	-
		L _{WA}	+	-	-	8,8	7,5	5,1	3,3	1,5	0,0	-1,3	-1,9	-2,3	-
	800	Δp	x	-	-	-	-	-	4,2	2,7	1,8	1,3	1,1	1,0	0,8
		L _{WA}	+	-	-	-	-	-	8,4	5,9	3,6	1,7	0,6	0,0	-1,3
	Abluft ohne Luftlenklamellen Anschlusskasten R1-D ohne Luftleitblech	Anschlusskastengröße 325	Δp	x	2,2	1,5	1,1	1,0	0,8	0,7	-	-	-	-	-
			L _{WA}	+	11,5	5,9	1,5	0,0	-2,7	-5,0	-	-	-	-	-
400		Δp	x	-	3,5	2,1	1,8	1,3	1,0	0,7	-	-	-	-	-
		L _{WA}	+	-	15,2	9,1	7,0	3,3	0,0	-3,4	-	-	-	-	-
500		Δp	x	-	-	2,2	1,9	1,3	1,0	0,7	0,5	0,4	-	-	-
		L _{WA}	+	-	-	9,7	7,4	3,5	0,0	-3,6	-6,9	-10,2	-	-	-
600		Δp	x	-	-	6,0	4,8	3,2	2,2	1,5	1,0	0,7	0,5	0,5	-
		L _{WA}	+	-	-	20,8	18,1	13,1	8,8	4,2	0,0	-4,2	-6,6	-8,3	-
800		Δp	x	-	-	-	-	-	4,9	3,3	2,2	1,5	1,2	1,0	0,7
		L _{WA}	+	-	-	-	-	-	15,5	11,4	7,5	3,7	1,5	0,0	-3,5

Die Korrekturwerte sind Mittelwerte für den gesamten Volumenstrombereich, ansonsten siehe WILDEBOER - Dimensionierungssoftware.
¹⁾ Anschlusskastengrößen 600 bzw. 800 sind für Dralldurchlässe und Abluftdurchlässe der Nenngrößen 600 und 625 (Lochbild 600) bzw. für 800 und 825 (Lochbild 800).

DV Dralldurchlass

Korrekturwerte: Anschlusskästen mit Drosselklappe ZU

Anschlussstutzengröße		DN	100	125	150	160	180	200	224	250	280	300	315	355		
Zuluft mit Luftlenklamellen Anschlusskasten K1-DL mit Luftleitblech	Anschlusskastengröße 325	Δp	x	2,3	1,8	1,4	1,3	1,2	1,1	-	-	-	-	-	-	
		L _{WA}	+	2,9	2,4	2,4	2,6	3,1	3,9	-	-	-	-	-	-	-
	400	Δp	x	-	3,6	2,8	2,5	2,0	1,6	1,2	-	-	-	-	-	
		L _{WA}	+	-	9,3	7,7	7,0	5,3	3,4	0,6	-	-	-	-	-	
	500	Δp	x	-	-	3,6	3,3	2,8	2,4	2,0	1,7	1,6	-	-	-	
		L _{WA}	+	-	-	11,5	9,7	6,6	4,2	2,4	1,7	2,4	-	-	-	
	600 ¹⁾	Δp	x	-	-	4,1	4,0	3,7	3,4	3,1	2,7	2,2	1,9	1,7	-	
		L _{WA}	+	-	-	14,8	13,7	11,8	10,0	8,0	6,1	4,3	3,3	2,7	-	
	800 ¹⁾	Δp	x	-	-	-	-	-	4,3	4,5	4,4	4,1	3,7	3,3	1,8	
		L _{WA}	+	-	-	-	-	-	17,2	16,3	14,7	12,2	10,1	8,2	2,3	
	Abluft ohne Luftlenklamellen Anschlusskasten K1-D ohne Luftleitblech	Anschlusskastengröße 325	Δp	x	3,1	2,2	1,6	1,5	1,3	1,4	-	-	-	-	-	-
			L _{WA}	+	13,4	9,9	7,1	6,2	4,8	3,9	-	-	-	-	-	-
		400	Δp	x	-	3,2	2,8	2,7	2,4	2,2	2,0	-	-	-	-	-
			L _{WA}	+	-	12,8	13,0	12,9	12,1	10,8	8,4	-	-	-	-	-
		500	Δp	x	-	-	3,3	3,1	2,8	2,6	2,4	2,2	2,2	-	-	-
			L _{WA}	+	-	-	13,5	13,2	12,7	12,1	11,5	10,9	10,3	-	-	-
600 ¹⁾		Δp	x	-	-	3,6	3,5	3,3	3,2	3,0	2,8	2,6	2,6	2,5	-	
		L _{WA}	+	-	-	14,4	14,7	15,0	15,1	14,9	14,4	13,5	12,6	11,8	-	
800 ¹⁾		Δp	x	-	-	-	-	-	3,7	3,7	3,6	3,4	3,2	3,1	2,5	
		L _{WA}	+	-	-	-	-	-	16,0	16,2	16,1	15,5	14,7	13,9	11,2	
Zuluft mit Luftlenklamellen Anschlusskasten K2-DL mit Luftleitblech		Anschlusskastengröße 325	Δp	x	1,6	-	-	-	-	-	-	-	-	-	-	-
			L _{WA}	+	1,6	-	-	-	-	-	-	-	-	-	-	-
		400	Δp	x	3,4	2,9	-	-	-	-	-	-	-	-	-	-
			L _{WA}	+	11,0	6,1	-	-	-	-	-	-	-	-	-	-
		500	Δp	x	-	3,9	3,0	2,6	1,9	-	-	-	-	-	-	-
			L _{WA}	+	-	12,1	7,6	5,8	2,2	-	-	-	-	-	-	-
	600 ¹⁾	Δp	x	-	4,5	3,4	3,1	2,5	2,0	1,8	-	-	-	-	-	
		L _{WA}	+	-	15,8	8,7	6,6	3,7	2,4	3,2	-	-	-	-	-	
	800 ¹⁾	Δp	x	-	-	4,0	3,9	3,7	3,4	3,1	2,8	-	-	-	-	
		L _{WA}	+	-	-	15,6	14,7	13,0	11,4	9,6	7,8	-	-	-	-	
	Abluft ohne Luftlenklamellen Anschlusskasten K2-D ohne Luftleitblech	Anschlusskastengröße 325	Δp	x	2,3	-	-	-	-	-	-	-	-	-	-	-
			L _{WA}	+	12,0	-	-	-	-	-	-	-	-	-	-	-
		400	Δp	x	3,5	3,2	-	-	-	-	-	-	-	-	-	-
			L _{WA}	+	15,0	15,4	-	-	-	-	-	-	-	-	-	-
		500	Δp	x	-	3,8	3,1	2,9	2,3	-	-	-	-	-	-	-
			L _{WA}	+	-	14,7	12,5	11,7	10,0	-	-	-	-	-	-	-
600 ¹⁾		Δp	x	-	4,5	3,4	3,0	2,5	2,2	2,1	-	-	-	-	-	
		L _{WA}	+	-	15,5	13,5	12,9	11,7	10,9	10,3	-	-	-	-	-	
800 ¹⁾		Δp	x	-	-	3,9	4,0	4,2	4,3	4,4	4,5	-	-	-	-	
		L _{WA}	+	-	-	15,5	14,7	13,5	12,7	12,2	12,3	-	-	-	-	
Zuluft mit Luftlenklamellen Anschlusskasten R1-DL mit Luftleitblech		Anschlusskastengröße 325	Δp	x	2,2	1,8	1,5	1,4	1,3	1,1	-	-	-	-	-	-
			L _{WA}	+	5,0	3,9	2,8	2,3	1,2	0,0	-	-	-	-	-	-
		400	Δp	x	-	4,5	3,6	3,3	2,7	2,1	1,5	-	-	-	-	-
			L _{WA}	+	-	17,8	10,6	8,3	4,7	2,4	1,5	-	-	-	-	-
		500	Δp	x	-	-	3,7	3,6	3,3	3,1	2,7	2,3	1,7	-	-	-
			L _{WA}	+	-	-	12,8	11,1	8,0	5,4	3,0	1,2	0,2	-	-	-
	600	Δp	x	-	-	4,7	4,5	4,2	3,8	3,3	2,9	2,4	2,1	1,9	-	
		L _{WA}	+	-	-	17,7	16,4	13,9	11,7	9,2	6,7	4,3	2,9	1,9	-	
	800	Δp	x	-	-	-	-	-	4,8	4,9	4,9	4,6	4,2	3,8	2,5	
		L _{WA}	+	-	-	-	-	-	18,7	15,4	12,3	9,1	7,3	6,1	3,6	
	Abluft ohne Luftlenklamellen Anschlusskasten R1-D ohne Luftleitblech	Anschlusskastengröße 325	Δp	x	2,7	2,2	1,8	1,7	1,5	1,4	-	-	-	-	-	-
			L _{WA}	+	11,9	9,8	7,8	7,0	5,6	4,2	-	-	-	-	-	-
		400	Δp	x	-	3,9	3,1	2,8	2,4	2,1	2,0	-	-	-	-	-
			L _{WA}	+	-	20,1	14,8	13,1	10,7	9,3	9,2	-	-	-	-	-
		500	Δp	x	-	-	3,3	3,2	3,1	2,9	2,7	2,5	2,2	-	-	-
			L _{WA}	+	-	-	15,7	15,6	15,2	14,6	13,6	12,2	10,2	-	-	-
600		Δp	x	-	-	3,6	3,4	3,1	2,9	2,7	2,6	2,5	2,6	2,7	-	
		L _{WA}	+	-	-	17,6	16,4	14,4	12,9	11,7	11,2	11,7	12,6	13,7	-	
800		Δp	x	-	-	-	-	-	3,9	3,9	3,8	3,6	3,4	3,2	2,7	
		L _{WA}	+	-	-	-	-	-	18,8	18,7	18,2	17,1	16,0	15,0	11,6	

Die Korrekturwerte sind Mittelwerte für den gesamten Volumenstrombereich, ansonsten siehe WILDEBOER - Dimensionierungssoftware.
¹⁾ Anschlusskastengrößen 600 bzw. 800 sind für Dralldurchlässe der Nenngrößen 600 und 625 (Lochbild 600) bzw. für 800 und 825 (Lochbild 800).

DV Dralldurchlass

Korrekturwerte Drosselklappe ZU, Grenzkurven, Raumakustik, Installationshinweise

Korrekturwerte: Anschlusskästen K3 und R3 mit Drosselklappe ZU

Anschlusskastengröße	DN		K3		R3	
			Zuluft	Abluft	Zuluft	Abluft
325	160	Δp x	1,5	2,2	1,4	2,0
		L_{WA} +	0,0	10,6	0,0	10,6
400	200	Δp x	1,9	2,6	1,9	2,8
		L_{WA} +	3,5	10,4	1,4	12,3
500	200	Δp x	3,0	3,6	3,1	3,5
		L_{WA} +	9,7	13,5	7,5	13,3
600 ¹⁾	250	Δp x	2,7	3,3	2,5	3,2
		L_{WA} +	7,2	12,2	5,8	13,1
800 ¹⁾	315	Δp x	3,1	3,7	2,9	3,5
		L_{WA} +	9,3	10,2	8,5	9,5

Die Korrekturwerte sind Mittelwerte für den gesamten Volumenstrombereich, ansonsten siehe WILDEBOER - Dimensionierungssoftware.

¹⁾ Anschlusskastengrößen 600 bzw. 800 sind für Dralldurchlässe und Abluftdurchlässe der Nenngrößen 600 und 625 (Lochbild 600) bzw. für 800 und 825 (Lochbild 800).

Akustische Grenzwerte NR, NC

Die in den Nomogrammen angegebenen NR-Grenzwerte nach ISO 1996 sind aus Oktavschalleistungspegeln berechnet und somit nicht auf Schalldruckpegel bezogen. Die Raumdämpfung ΔL_R ist nicht berücksichtigt, sie hängt individuell von der Raumakustik ab. NC-Grenzwerte sind wie NR-Grenzwerte auf den Schalldruckpegel zu beziehen. Im raumluftechnischen Anwendungsbereich darf etwa $NC = NR - 4$ angesetzt werden.

Raumdämpfung ΔL_R

In den Nomogrammen sind Einzel-Schalleistungspegel angegeben. Zur akustischen Beurteilung ist die Summe aller Schalldruckpegel heranzuziehen, sie weicht um die Raumdämpfung von der Summe der Einzel-Schalleistungspegel ab: $L_p, L_{pA} = L_w, L_{wA} + \Delta L_R$. In raumluftechnischen Anlagen kann überschlägig $\Delta L_R = - 8$ dB angesetzt werden.

Strahlendung

- Mit der Standard-Lamelleneinstellung breitet sich der Luftstrom horizontal aus. Wände und entgegengerichtete Luftströmungen begrenzen die Strahlausbreitung. Bei nicht unmittelbar an Decken gebundenen Luftströmungen treten vertikale Strahlablenkungen durch Thermik und durch Coandaeffekte auf.
- Bauseits kann die Luftstromrichtung durch gegenläufiges Verdrehen der Lamellen räumlichen Anforderungen angepasst werden; zur Kompensation örtlicher Geschwindigkeitszunahmen muss der Volumenstrom dann gegebenenfalls etwas reduziert werden.
- Waagerechte Lamelleneinstellungen ergeben einen vertikalen Freistrah.

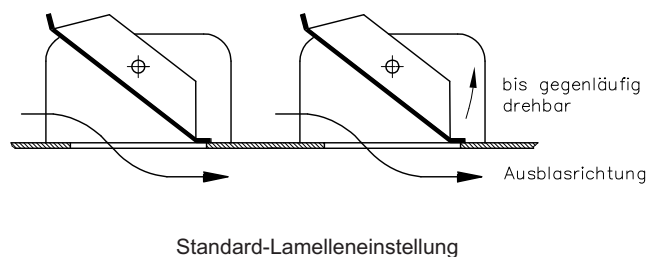
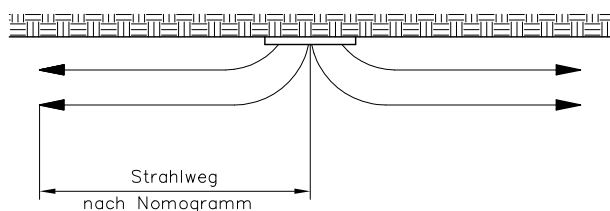

Anpassung der Strahlendung

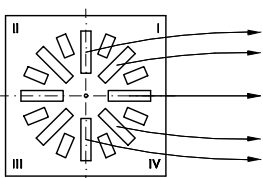

Einseitige Strahlendung
durch gegenläufiges Verdrehen der Lamellen in den Quadranten III und IV.

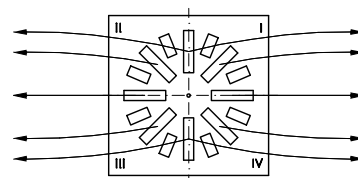

Zweiseitige Strahlendung
durch gegenläufiges Verdrehen der Lamellen in den Quadranten II und IV.

DV Dralldurchlass

Schnellauswahl

Volumenstrom [m³/h] / Druckverlust [Pa]

Anschlussstutzengröße DN Anschlusskastengröße			Schalleistungspegel [dB(A)]						
			20	25	30	35	40	45	50
Zuluft DVQ0 mit Luftlenklamellen mit Anschlusskasten K1-DL mit Luftleitblech Drosselklappe AUF	325	100	60 / 8	70 / 11	90 / 19	110 / 28	130 / 39	160 / 59	200 / 93
		160	70 / 8	80 / 10	100 / 16	120 / 24	150 / 37	180 / 53	220 / 79
	400	200	70 / 8	90 / 13	110 / 19	130 / 26	150 / 35	190 / 56	230 / 83
		125	120 / 8	140 / 11	180 / 19	220 / 28	260 / 39	320 / 59	390 / 87
	500	200	160 / 8	190 / 11	230 / 16	280 / 23	340 / 34	410 / 50	500 / 74
		224	170 / 8	200 / 11	240 / 16	290 / 23	360 / 36	430 / 51	520 / 74
	600 ¹⁾	150	170 / 8	210 / 12	250 / 16	310 / 25	380 / 38	460 / 55	560 / 82
		200	210 / 6	250 / 9	300 / 13	370 / 19	440 / 27	540 / 41	650 / 60
	800 ¹⁾	280	240 / 6	280 / 8	340 / 11	410 / 16	490 / 23	590 / 34	710 / 49
		150	200 / 8	240 / 12	290 / 18	360 / 27	440 / 40	530 / 58	650 / 88
	315	250	320 / 5	390 / 8	470 / 12	560 / 17	680 / 25	820 / 36	980 / 52
		315	370 / 6	440 / 8	530 / 11	630 / 16	760 / 23	900 / 33	1080 / 47
355	200	350 / 7	420 / 11	510 / 16	620 / 23	750 / 34	910 / 50	1100 / 73	
	315	590 / 6	700 / 8	840 / 12	1000 / 17	1200 / 25	1430 / 35	1710 / 51	
355	355	640 / 6	770 / 8	910 / 12	1090 / 17	1290 / 24	1540 / 34	1830 / 48	
	Zusätzlich Mindest-Volumenströme beachten! => siehe Seite 3								
Abluft DVQ0 ohne Luftlenklamellen mit Anschlusskasten K1-D ohne Luftleitblech Drosselklappe AUF	325	100	80 / 9	100 / 14	120 / 20	150 / 31	190 / 50	230 / 74	280 / 109
		160	120 / 11	140 / 14	170 / 21	210 / 32	260 / 50	310 / 71	380 / 106
	400	200	130 / 9	160 / 14	190 / 20	240 / 31	290 / 46	350 / 67	420 / 96
		125	130 / 9	150 / 12	190 / 19	230 / 28	280 / 41	340 / 61	420 / 93
	500	200	230 / 9	280 / 13	340 / 19	410 / 27	500 / 40	600 / 58	730 / 86
		224	260 / 8	310 / 12	380 / 18	460 / 26	560 / 38	670 / 55	820 / 82
	600 ¹⁾	150	180 / 8	220 / 12	260 / 16	320 / 25	390 / 37	480 / 56	580 / 81
		200	280 / 9	340 / 13	410 / 19	500 / 28	600 / 40	730 / 59	890 / 87
	800 ¹⁾	280	430 / 8	520 / 12	620 / 18	750 / 26	900 / 37	1080 / 53	1300 / 77
		150	190 / 8	230 / 11	280 / 17	340 / 24	420 / 37	510 / 55	620 / 81
	315	250	450 / 9	540 / 13	650 / 18	790 / 27	950 / 39	1150 / 57	1390 / 84
		315	600 / 8	720 / 11	870 / 16	1040 / 24	1250 / 34	1500 / 49	1800 / 70
355	200	350 / 8	420 / 12	510 / 17	620 / 25	750 / 37	910 / 55	1100 / 80	
	315	680 / 7	810 / 10	980 / 14	1170 / 20	1410 / 30	1690 / 43	2030 / 62	
355	355	770 / 6	930 / 9	1110 / 13	1330 / 18	1590 / 26	1900 / 37	2270 / 52	

Standardstutzen der Anschlusskästen K1 sind fettgedruckt.

¹⁾ Anschlusskastengrößen 600 bzw. 800 sind für Dralldurchlässe und Abluftdurchlässe der Nenngrößen 600 und 625 (Lochbild 600) bzw. für 800 und 825 (Lochbild 800).

DV Dralldurchlässe

- erfüllen die **Hygiene-Anforderungen** entsprechend VDI 6022-1, VDI 3803-1, DIN 1946-4 und DIN EN13779.
- sind **mikrobiell beständig**, fördern somit **kein Wachstum von Mikroorganismen (Pilze, Bakterien)**. Infektionsgefahren für Menschen werden gemindert, ebenso der entsprechende Aufwand zur Reinigung und Desinfektion!
- sind **reinigungs- und desinfektionsmittelbeständig** und für Krankenhäuser und vergleichbare Einrichtungen geeignet!

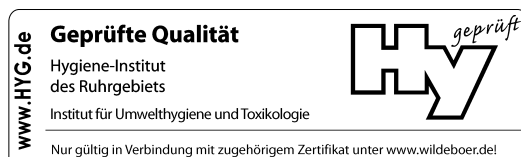

DV Dralldurchlass

Bestellangaben

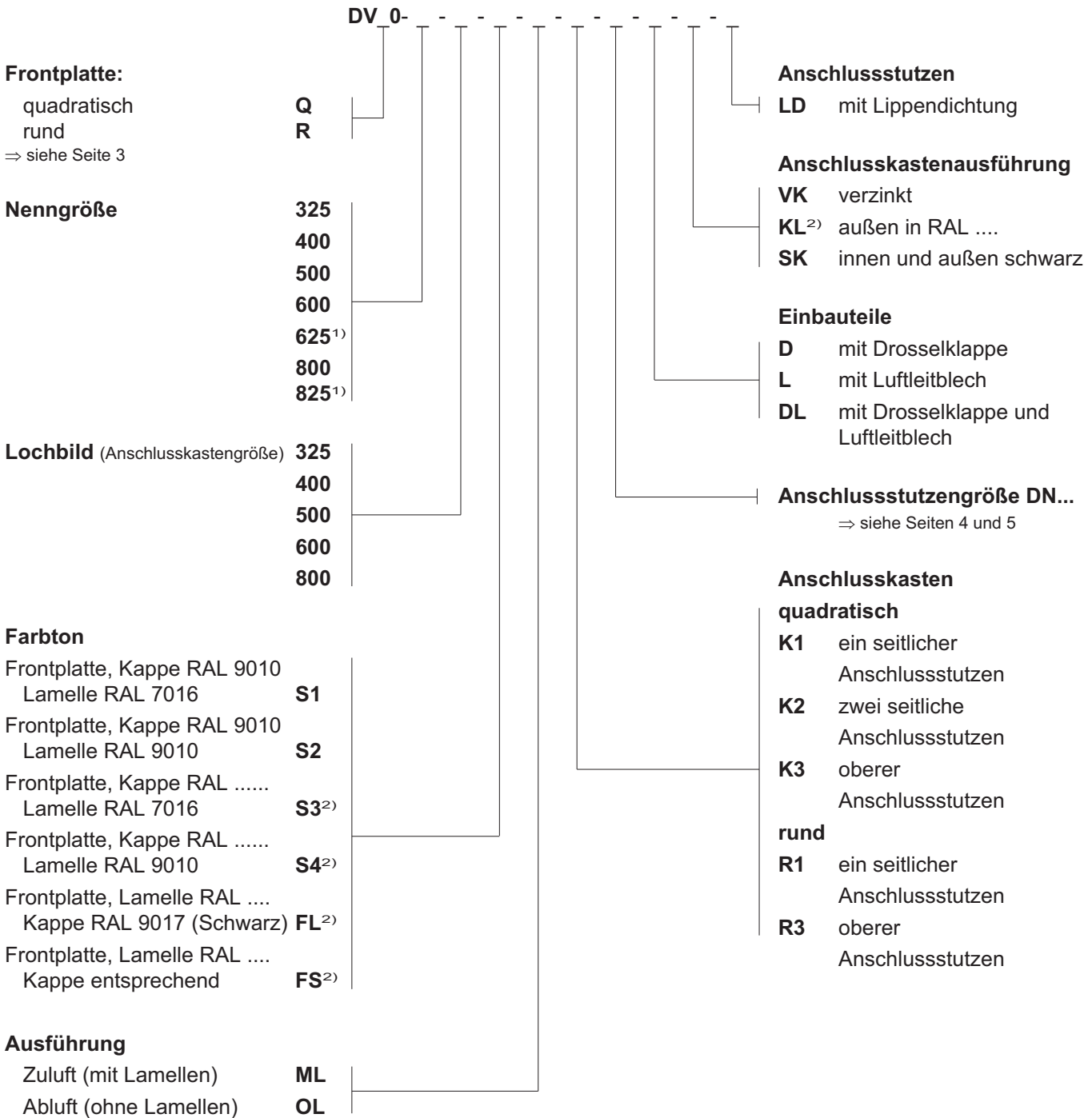

¹⁾ nur mit quadratischer Frontplatte

²⁾ zusätzlich den RAL-Farbton angeben

Beispiel: DVQ0 - 625 - 600 - S1 - ML - K1 - 250 - DL - VK - LD

HINWEIS zu Farbtönen

Farbabweichungen sind aus technischen Gründen nie ganz zu vermeiden, dies betrifft besonders die Farbtöne RAL 9006 (Weißaluminium) und RAL 9007 (Graualuminium). In besonderen Fällen ist daher immer eine spezielle Farbabstimmung ratsam, auch in Verbindung mit umgebenden Farbtönen, beispielsweise Unterdecken!

Anschlussstutzen mit Lippendichtung

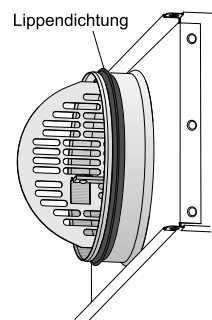

DV Dralldurchlass

Ausschreibungstext

ZULUFT

DV Dralldurchlass für konstante und variable Volumenströme und für optimale Raumströmungen durch einstellbare Luftlenklamellen. Mit hoher Induktion zum Abbau der Strömungsgeschwindigkeiten und der Temperaturdifferenzen im Heizfall und bei Raumkühlung bis -12 K durch radiale, achssymmetrische Luftverteilung. Zentrisch geschlitzte quadratische / runde Frontplatte aus Stahlblech mit rückseitig unsichtbar befestigten, einstellbaren Luftlenklamellen aus Stahl und verdeckter Zentralbefestigung bzw. mit verdeckten Schrauben in den äußeren Ecken. Mit unempfindlicher, farbtönenbeständiger und antistatischer Polyester-Beschichtung, weiß-strukturiert im Farbton RAL 9010 mit Luftlenklamellen matt-anthrazit im Farbton RAL 7016, oder in RAL-Sonderfarbtönen.

ABLUF

Abluftdurchlass, optisch wie Dralldurchlass für Zuluft, jedoch ohne Luftlenklamellen. Zentrisch geschlitzte quadratische / runde Frontplatte aus Stahlblech und verdeckter Zentralbefestigung bzw. mit verdeckten Schrauben in den äußeren Ecken. Mit unempfindlicher, farbtönenbeständiger und antistatischer Polyester-Beschichtung, weiß-strukturiert im Farbton RAL 9010 oder im RAL-Sonderfarbton.

Konformitätszertifikat als Erfüllungsnachweis der Hygieneanforderungen gemäß VDI 6022-1, VDI 3803-1, DIN 1946-4 und DIN EN 13779.

Anschlusskasten mit Zentralbefestigung, aus verzinktem Stahlblech mit Bohrungen für Abhängungen mit

- speziellen Luftleitblechen, insbesondere für Zuluft zur optimalen Luftverteilung mit geringen Strömungsgeräuschen
- innen und außen schwarzer Pulverbeschichtung
- außen im RAL-Sonderfarbton
- einem seitlichen Anschlussstutzen
- zwei seitlichen Anschlussstutzen
- oberem Anschlussstutzen
- Lippendichtung(en)
- Drosselklappe zur Volumeneinstellung ohne Demontage des Luftdurchlasses

Einbau in geschlossene Deckensysteme, Rasterdecken und frei hängend.

..... Stück

Volumenstrom:	m ³ /h	
Druckverlust:	Pa	
Schalleistungspegel:	dB (A)	
Fabrikat:	WILDEBOER®		
Typ:	DV		
Nenngröße:		
Lochbild:		
Anschlussstutzengröße DN:	mm	
Farbton Dralldurchlass:	RAL.....		
Farbton Anschlusskasten:	RAL.....		
komplett mit Befestigungen	liefern:	
	montieren:	

Nicht fettgedruckte Texte nach Bedarf auswählen!

INNOVATIV • PRAXISGERECHT • WIRTSCHAFTLICH

WILDEBOER®
Werk - Verwaltung
Telefon: +49 4951 - 950 - 0
Fax: +49 4951 - 950 - 27120
E-mail: info@wildeboer.de
Internet: www.wildeboer.de

WILDEBOER®
Büro Utrecht
Telefon: +31 30 767 0150
E-mail: info@utrecht.wildeboer.eu

WILDEBOER®
Niederlassung Leipzig
Telefon: +49 34444 - 310 - 0
Fax: +49 4951 - 950 - 27298
E-mail: info@leipzig.wildeboer.de

WILDEBOER®
Niederlassung Ulm
Telefon: +49 7392 - 9692 - 0
Fax: +49 4951 - 950 - 27299
E-mail: info@ulm.wildeboer.de

NUTZEN SIE UNSERE STÄRKEN!

WILDEBOER®

BAUTEILE FÜR LÜFTUNG + KLIMA

Luftverteilung Brandschutz Schallschutz

Gebäudesystemtechnik