



Wartungsfreie, elektronische

VKE1 Volumenstromregler

für raumluftechnische Anlagen. Universelle Verwendung.

- Größen: B x H von 200 mm x 100 mm bis 800 mm x 400 mm.
- Betriebsspannung: 24 V AC/DC.
- Betriebsmodi: Konstant, 4-Punkt, Variabel (0 – 10 V, 2 – 10 V, 2 – 8 V).
- Dichtheitsklassen nach DIN EN 1751: Gehäuse C, Absperrklappe 3 und 4.
- Messverfahren in das Absperrklappenblatt integriert. Höchste Regelgenauigkeit.
- Anzeigen und Einstellungen erfolgen digital, auch mit PC.
- Effizienzsignal zur Betriebsoptimierung der Ventilatorenleistung.
- Zwangssteuerungen zum vollständigen Öffnen und Schließen.

VKE1 Volumenstromregler

Eigenschaften



Option

SKB-V Schalldämpfer für Volumenstromregler zur Minderung der inneren Strömungsgeräusche. Schalldämpferlänge 1500 mm.

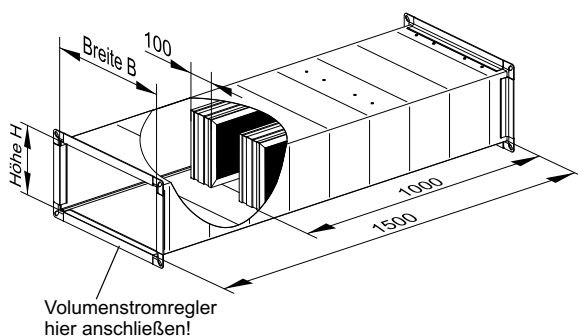

VKE1 Volumenstromregler

messen den Volumenstrom direkt am Absperrklappenblatt.

Das Kanalgehäuse ist frei von störenden Messleitungen und sonstigen Einbauteilen. Das ergibt große freie Querschnitte. Die Messeinrichtung wird nicht durchströmt! Sie ist somit störungsunempfindlich.

Der **motorische Stellantrieb M1** ist mit Klartextanzeigen, beleuchtetem Display und Einstelltasten versehen. LED-Statusanzeigen informieren durch unterschiedliche Farben und Signalformen ständig über den aktuellen Betriebszustand des Volumenstromreglers.

Zusätzlich können alle Einstellungen und Anzeigen über die frontseitig angeordnete RS232-Schnittstelle auf einen PC übertragen, von diesem eingesehen und ausgeführt werden.

Der **motorische Stellantrieb M2** ist ohne Klartextanzeigen, Display, Einstelltasten und LED-Statusanzeigen. Mit einem PC erfolgen die Einstellungen und Anzeigen über die RS232-Schnittstelle.

Einstellungen können auch **werkseitig** erfolgen und bestellt werden. Bauseitige Änderungen sind über die Einstelltasten bzw. mit einem PC möglich.

Option

VKE1 Volumenstromregler mit Dämmschale zur thermischen Isolierung und Minderung der äußeren Schallabstrahlung.



Zugentlasteter, montageoptimierter Anschlussstecker.

Alle Abbildungen zeigen den VKE1 Volumenstromregler mit dem motorischen Stellantrieb M1.

Maximal mögliche Minderung der Strömungsgeräusche in [dB] bei einer

Breite B [mm]	200	300	400	500	600	700	800
Anzahl Kulissen	1	1	2	2	3	3	4
Höhe H [mm]							
100	-	-	-	-	-	-	-
200	-15	-10	-16	-11	-16	-13	-16
300	-	-9	-16	-11	-16	-13	-16
400	-	-	-16	-11	-16	-13	-16

VKE1 Volumenstromregler

Beschreibung / Technische Daten (1)

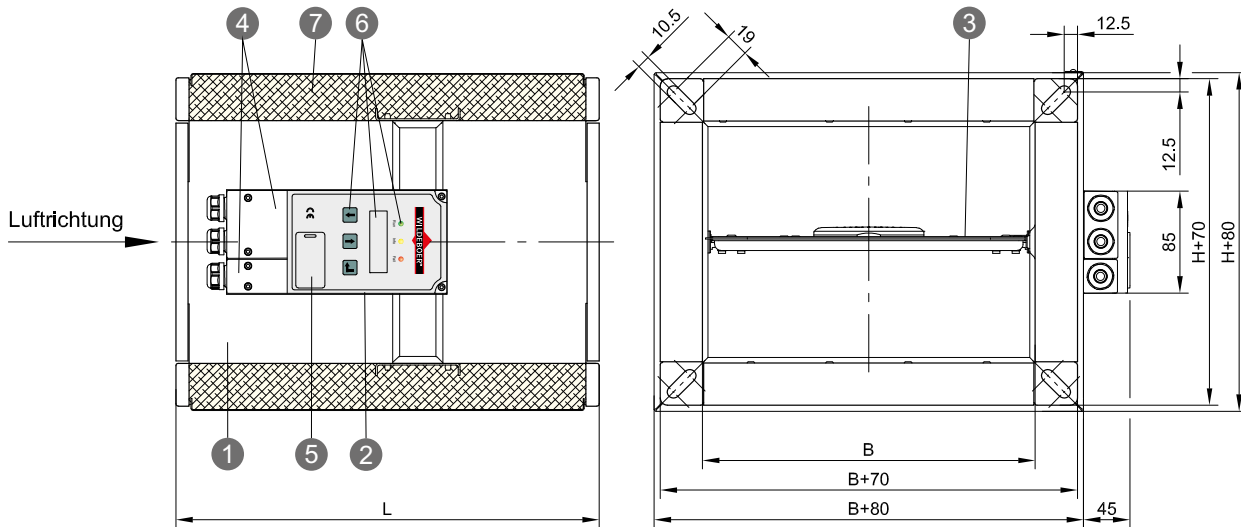

VKE1 Volumenstromregler sind wartungsfreie, elektrische Regler für konstante und variable Volumenströme in raumluftechnischen Anlagen.

Einbau lageunabhängig in Lüftungsleitungen für Zuluft und Abluft. Gehäuse und Regelmechanik aus verzinktem Stahlblech. Klappenblatt zur Volumenstromregulierung zentrisch gelagert und mit umlaufender Dichtung. Lagerachsen aus Edelstahl in speziellen Lagerbuchsen. Stellantrieb M1 mit Display, Einstelltasten und LED-Statusanzeigen, M2 zur Einstellung nur über PC.

Betriebsmodi: "Konstant", "4-Punkt 24 V AC/DC", "Variabel 0 – 10 V DC", "Variabel 2 – 10 V DC", "Variabel 2 – 8 V DC" und die Zwangssteuerungen "Klappenblatt vollständig offen" und "Klappenblatt geschlossen". Parallelbetrieb und Folgeschaltungen. Effizienzsignal zur Betriebsoptimierung der Ventilatorenleistung.

Das neuartige Messverfahren sorgt bei allen Drücken in den mindestens 1 : 6 betragenden Volumenstrombereichen V_{min} bis V_{max} für hohe Regelgenauigkeit mit nur etwa $\pm 5\%$ bis $\pm 15\%$ Abweichung vom Soll-Volumenstrom. Entsprechend werden die Volumenströme im gesamten Druckbereich konstant gehalten.

- Größen B x H x L: gemäß nebenstehender Tabelle
- Volumenstrombereich insgesamt: 130 – 13800 m³/h
- Druckregelbereich: 20 – 1000 Pa
- Betriebsspannung 24 V AC/DC
- *Optionen*
 - Äußere Dämmschale mit Blechmantel
 - Werkseitige Voreinstellungen. ⇒ siehe Seite 14
 - SKB-V Schalldämpfer für Volumenstromregler

VKE1 Volumenstromregler

- erfüllen die **Hygiene-Anforderungen** entsprechend VDI 6022-1, VDI 3803-1, DIN 1946-4, DIN EN 16798-3, SWKI VA104-01, SWKI VA105-01, ÖNORM H6020, ÖNORM H6021.
- sind **mikrobiell beständig**, fördern somit **kein Wachstum von Mikroorganismen (Pilze, Bakterien)**.
- sind **reinigungs- und desinfektionsmittelbeständig**,
- sind **reinigungsfähig** und **erfüllen die Anforderungen an Oberflächen- und geometrische Gestaltung**
- mit **Umwelt-Produktdeklaration** nach ISO 14025 und EN 15804: EPD-WIL-20150037-ICA1-DE.

Weitere Informationen und Hinweise ⇒ siehe Hygienezertifikat und Betriebsanleitung

- 1 Kanalgehäuse.
- 2 Motorischer Stellantrieb M1.
- 3 Klappenblatt mit integrierter Messzelle.
- 4 Anschlussstecker mit integrierter Zugentlastung.
- 5 RS232-Schnittstelle für PC.
- 6 Beleuchtetes Display mit Klartextanzeigen, LED Statusanzeigen und mit Tasten zur Einstellung (nur Stellantrieb M1).
- 7 Dämmschale mit Blechmantel (*Option*).

Breite B [mm]	Höhe H [mm]	Länge L [mm]	Anström- querschnitt A_A [m ²]	Volumenstrom	
				V_{min} [m ³ /h]	V_{max} [m ³ /h]
200	100	275	0,020	130	860
	200	350	0,040	260	1700
300	100	275	0,030	190	1300
	200	350	0,060	390	2600
	300	425	0,090	580	3900
400	100	275	0,040	260	1700
	200	350	0,080	520	3500
	300	425	0,120	780	5200
	400	525	0,160	1040	6900
500	100	275	0,050	320	2200
	200	350	0,100	650	4300
	300	425	0,150	970	6500
	400	525	0,200	1300	8600
600	100	275	0,060	390	2600
	200	350	0,120	780	5200
	300	425	0,180	1170	7800
	400	525	0,240	1560	10400
700	200	350	0,140	910	6000
	300	425	0,210	1360	9100
	400	525	0,280	1810	12100
	800	200	350	0,160	1040
300		425	0,240	1560	10400
400		525	0,320	2070	13800

www.HYG.de

Geprüfte Qualität

Hygiene-Institut
des Ruhrgebiets
Institut für Umwelthygiene und Toxikologie



Nur gültig in Verbindung mit zugehörigem Zertifikat unter www.wildeboer.de!

VKE1 Volumenstromregler

Technische Daten (2) / Betriebsmodi

Sonstige technische Daten

- Strömungsgeschwindigkeit in A_A
 $v_A = 1,8 - 12 \text{ m/s}$
 - Maximaler Differenzdruck: 1000 Pa
 - Dichtheit nach DIN EN 1751:
 - Gehäuse: Klasse C
 - Absperrklappenblatt:
- | H / B [mm] | 200 | 300 | 400 | 500 | 600 | 700 | 800 |
|------------|-----|-----|-----|-----|-----|-----|-----|
| 100 | 3 | 3 | 3 | 3 | 3 | - | - |
| 200 | 3 | 3 | 3 | 3 | 3 | 3 | 3 |
| 300 | - | 3 | 4 | 4 | 4 | 4 | 4 |
| 400 | - | - | 4 | 4 | 4 | 4 | 3 |
- Temperaturbereiche
 - innen +5 – +60 °C
 - außen +5 – +50 °C
 - Feuchte maximal 80 %, nicht kondensierend.
 - Betriebsspannung: 24 V AC/DC ±20 %
 - Leistungsaufnahme:
 - ruhend (holding): 1,2 VA, 0,5 W
 - regelnd (running): 3,5 VA, 1,5 W
 - Schutzart IP 54
 - Laufzeit für 90° ca. 90 s
 - EMV CE gemäß 2004/108/EG

Legende

V	[m³/h]	Volumenstrom
V_{\min}	[m³/h]	Minimal regelbarer Volumenstrom
V_{\max}	[m³/h]	Maximal regelbarer Volumenstrom
V_{\min} bis V_{\max}		Arbeitsbereich des Volumenstromreglers
V_{soll} , OVFconst , OVFmin , OVFmax , OVFmid1 , OVFmid2	[m³/h]	Soll-Volumenströme
LVFmin	[m³/h]	Minimal einstellbarer Soll-Volumenstrom
v_A	[m/s]	Strömungsgeschwindigkeit in A_A
A_A	[m²]	Anströmquerschnitt $A_A = B \times H$
Δp_S	[Pa]	Statischer Druckverlust
L_{WA}	[dB(A)]	A-bewerteter Schalleistungspegel
L_{W-Okt}	[dB]	Oktav-Schalleistungspegel $L_{W-Okt} = L_{WA} + \Delta L$
ΔL	[dB]	Relativer Schalleistungspegel zu L_{WA}
f	[Hz]	Oktavmittenfrequenz
L_p	[dB]	Schalldruckpegel
L_{pA}	[dB(A)]	A-bewerteter Schalldruckpegel
U	[V]	Führungssignal (variable Sollwert-Vorgabe)

*) Volumenströme können anstatt in m³/h auch in % V_{\max} eingesetzt werden.
⇒ siehe Beispiele Seiten 6 und 7

Funktion der Betriebsmodi

- **Konstant:** Mit $V_{\min} \leq \text{OVFconst} \leq V_{\max}$ wird ein Soll-Volumenstrom eingestellt. Diesen soll der Regler konstant halten.
- **Variabel:** Mit $\text{OVFmin} \geq \text{LVFmin} = 0,5 \cdot V_{\min}$ oder $\text{OVFmin} = 0 \text{ m}^3/\text{h}$ und $\text{OVFmax} \geq 30 \% V_{\max}$ wird ein Soll-Volumenstrombereich eingestellt. Innerhalb diesem können durch Führungssignale U Volumenströme V_{soll} vorgegeben werden, die vom Regler ab V_{\min} konstant gehalten werden können.

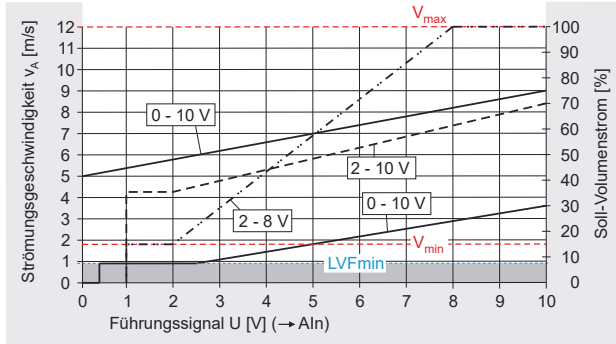

Möglich sind die Führungssignale:

0 – 10 V

- Ist **OVFmin** = 0 m³/h eingestellt, schließt das Absperrklappenblatt bei $U = 0$ bis 0,4 V vollständig. Ab $U \geq 0,4 \text{ V}$ beginnt die Regelfunktion beim Volumenstrom **LVFmin** = $0,5 \cdot V_{\min}$.
- Ist **OVFmin** > 0 m³/h eingestellt, beginnt - ohne Schließen - bei diesem Wert die Regelfunktion ab $U = 0 \text{ V}$.

Zum Führungssignal U den Soll-Volumenstrom V_{soll} berechnen*):

$$V_{\text{soll}} [\text{m}^3/\text{h}] = \text{OVF}_{\min} [\text{m}^3/\text{h}] + (\text{OVF}_{\max} [\text{m}^3/\text{h}] - \text{OVF}_{\min} [\text{m}^3/\text{h}]) \cdot U [\text{V}] : 10 \text{ V} \quad [1]$$

2 – 10 V

- Ist $0 \text{ V} \leq U < 1 \text{ V}$, schließt das Absperrklappenblatt vollständig. Ist $1 \text{ V} \leq U \leq 2 \text{ V}$, beginnt die Regelfunktion mit **OVFmin**.
- Ist **OVFmin** = 0 m³/h eingestellt und $U \geq 1 \text{ V}$, beginnt die Regelfunktion beim Volumenstrom **LVFmin** = $0,5 \cdot V_{\min}$.

Zum Führungssignal U den Soll-Volumenstrom V_{soll} berechnen*):

$$V_{\text{soll}} [\text{m}^3/\text{h}] = \text{OVF}_{\min} [\text{m}^3/\text{h}] + (\text{OVF}_{\max} [\text{m}^3/\text{h}] - \text{OVF}_{\min} [\text{m}^3/\text{h}]) \cdot (U [\text{V}] - 2 \text{ V}) : 8 \text{ V} \quad [2]$$

2 – 8 V

- Ist $9 \text{ V} < U \leq 10 \text{ V}$, öffnet das Absperrklappenblatt vollständig. Ist $8 \text{ V} \leq U \leq 9 \text{ V}$, arbeitet die Regelfunktion mit **OVFmax**. Für $0 \text{ V} \leq U \leq 2 \text{ V}$ sind die Funktionen wie zu $U = 2$ bis 10 V beschrieben.

Zum Führungssignal U den Soll-Volumenstrom V_{soll} berechnen*):

$$V_{\text{soll}} [\text{m}^3/\text{h}] = \text{OVF}_{\min} [\text{m}^3/\text{h}] + (\text{OVF}_{\max} [\text{m}^3/\text{h}] - \text{OVF}_{\min} [\text{m}^3/\text{h}]) \cdot (U [\text{V}] - 2 \text{ V}) : 6 \text{ V} \quad [3]$$

- **4-Punkt** Mit **OVFmin** und **OVFmax** und den Zwischenwerten **OVFmid1**, **OVFmid2** können vier Volumenströme zwischen V_{\min} und V_{\max} eingestellt und konstant gehalten werden. Die Auswahl erfolgt mit LOW und HIGH Signalen (0 V und 24 V AC/DC).

Ansteuerung	DigIn1 Klemme 6	DigIn2 Klemme 7	DigIn3 Klemme 8
OVF _{min}		LOW	LOW
OVF _{mid1}	LOW	LOW	HIGH
OVF _{mid2}		HIGH	LOW
OVF _{max}		HIGH	HIGH
open	HIGH	LOW	
close		HIGH	ohne Einfluss

Zur Klemmenbelegung ⇒ siehe Seite 11

Zwangssteuerung open/close: Mit

LOW und HIGH Signalen kann das Absperrklappenblatt vollständig geöffnet und geschlossen werden. Dabei werden alle Betriebsmodi übersteuert.

VKE1 Volumenstromregler

Ist-Volumenstrom / Effizienzsignal zur Betriebsoptimierung der Ventilatorenleistung

Ausgangssignal AOut1: Ist-Volumenstrom V_{ist}

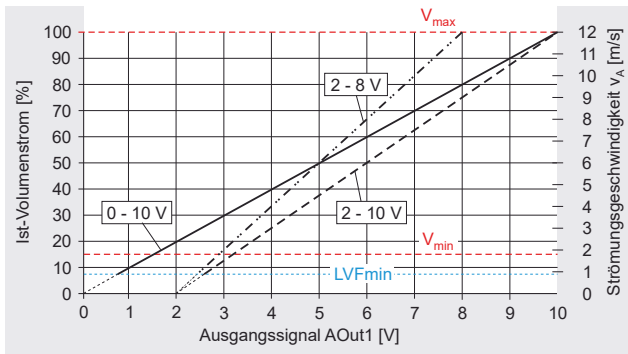

Bei unzureichendem Druck vor dem Volumenstromregler, aufgrund fehlender Ventilatorenleistung beispielsweise, wird nDef im Display angezeigt. AOut1 verharrt dann auf dem vorherigen Wert.

Ausgangssignal AOut2: Effizienzsignal

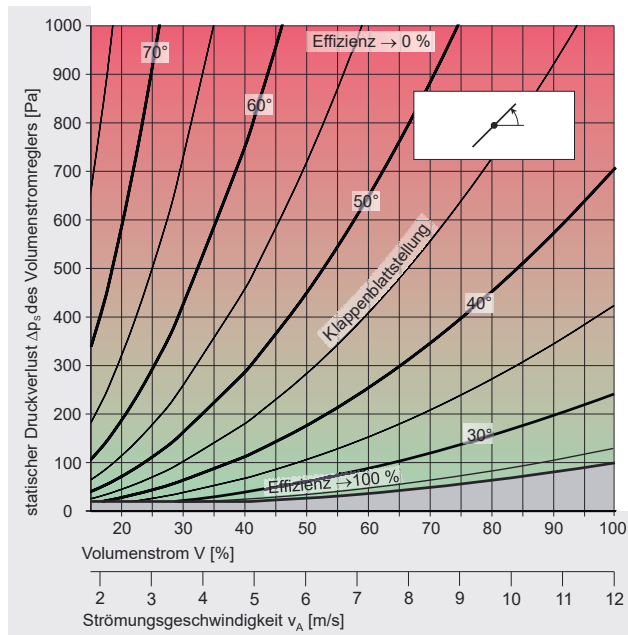
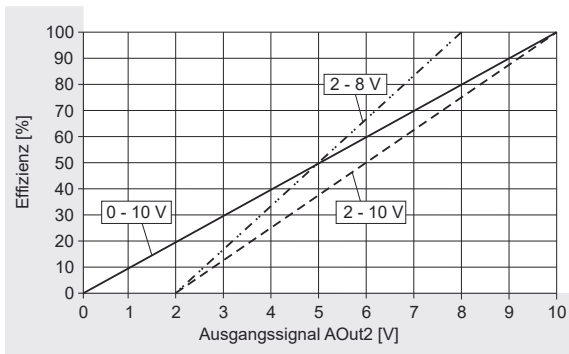

Zur **externen Volumenstrom-Anzeige** und als Führungssignal für **Folgeschaltungen** steht am Ausgang 1, Klemme 3, das dem Ist-Volumenstrom V_{ist} proportionale Ausgangssignal **AOut1** zur Verfügung.

Unabhängig von den Einstellungen am Volumenstromregler ergibt sich das Signal proportional zum maximalen Volumenstrom V_{max} und zum Führungssignal U bei:

$$0 - 10 \text{ V: } V_{ist} [\text{m}^3/\text{h}] = V_{max} [\text{m}^3/\text{h}] \cdot \text{AOut1 [V]} : 10 \text{ V} \quad [1a]$$

$$\text{AOut1 [V]} = 10 \text{ V} \cdot V_{ist} [\text{m}^3/\text{h}] : V_{max} [\text{m}^3/\text{h}] \quad [1b]$$

$$2 - 10 \text{ V: } V_{ist} [\text{m}^3/\text{h}] = V_{max} [\text{m}^3/\text{h}] \cdot (\text{AOut1 [V]} - 2 \text{ V}) : 8 \text{ V} \quad [2a]$$

$$\text{AOut1 [V]} = 2 \text{ V} + 8 \text{ V} \cdot V_{ist} [\text{m}^3/\text{h}] : V_{max} [\text{m}^3/\text{h}] \quad [2b]$$

$$2 - 8 \text{ V: } V_{ist} [\text{m}^3/\text{h}] = V_{max} [\text{m}^3/\text{h}] \cdot (\text{AOut1 [V]} - 2 \text{ V}) : 6 \text{ V} \quad [3a]$$

$$\text{AOut1 [V]} = 2 \text{ V} + 6 \text{ V} \cdot V_{ist} [\text{m}^3/\text{h}] : V_{max} [\text{m}^3/\text{h}] \quad [3b]$$

Volumenströme können statt in $[\text{m}^3/\text{h}]$ auch in $[\% V_{max}]$ eingesetzt werden.

Zur **energetischen Optimierung der Ventilatorenleistung** steht am Ausgang 2, Klemme 4, das analoge Spannungssignal **AOut2** zur Verfügung. Abhängig von der Einstellung zum Führungssignal U ist bei:

$$0 - 10 \text{ V: } \text{Effizienz [\%]} = 100 \% \cdot \text{AOut2 [V]} : 10 \text{ V} \quad [4]$$

$$2 - 10 \text{ V: } \text{Effizienz [\%]} = 100 \% \cdot (\text{AOut2 [V]} - 2 \text{ V}) : 8 \text{ V} \quad [5]$$

$$2 - 8 \text{ V: } \text{Effizienz [\%]} = 100 \% \cdot (\text{AOut2 [V]} - 2 \text{ V}) : 6 \text{ V} \quad [6]$$

Volumenstromregler sollten so betrieben werden, dass sie den **Volumenstrom gering drosseln**. Sie sollten möglichst weit geöffnet sein. Je kleiner die entstehenden Druckverluste sind, desto energiesparender ist insgesamt der Betrieb der lufttechnischen Anlage.

Ein niedriges Effizienzsignal - Effizienz $\rightarrow 0 \%$ - bedeutet, der Volumenstromregler arbeitet mit hohem Druckverlust und drosselt stark. Es könnte der Anlagenbetriebsdruck geringer sein und der Ventilator mit einer niedrigeren Drehzahl betrieben werden. Angestrebt werden sollte ein hohes Effizienzsignal, **Effizienz $\rightarrow 90 \%$** .

Am Volumenstromregler steht dann ein energetisch optimaler Betriebsdruck an. Um jedoch die Luftverteilung und Druckstabilität im Anlagensystem nicht zu gefährden, sind bis zu 95 % sinnvoll.

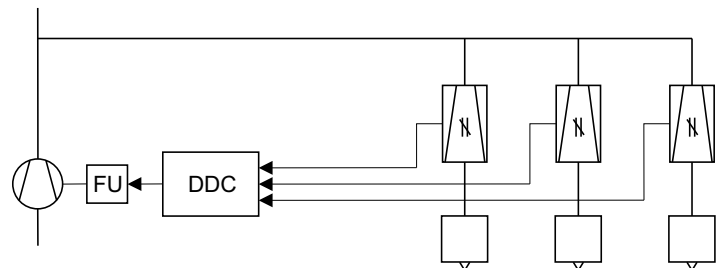

Ventilatorensteuerung mit Effizienzoptimierung

Beispiel: In einer DDC - Steuerung werden die Effizienzsignale aller Volumenstromregler analysiert und daraufhin die Drehzahl des Ventilators so angepasst, bis ein Regler ein hohes Effizienzsignal zeigt.

Das **Effizienzsignal** berücksichtigt den Volumenstrom, den Druckverlust und die Klappenblattstellung.

- Im Konstant- und im 4-Punkt-Betrieb werden 0 – 10 V Ausgangssignale und obige Formeln [1a], [1b] und [4] verwendet.
- Erhält ein Regler im variablen Betrieb über das Führungssignal U oder über eine Zwangssteuerung das Signal zum Schließen/Öffnen, betragen die Ausgangssignale zum Ist-Volumenstrom **AOut1** und zur Effizienz **AOut2** jeweils 0 V/10 V; im Display wird **close/open** angezeigt.

VKE1 Volumenstromregler

Einzelbetrieb, Parallelbetrieb und Master-Slave-Folgebetrieb, Beispiele (1)

Beim **Einzelbetrieb** ist der Volumenstromregler auf einen der möglichen Betriebsmodi eingestellt. Beim **Parallelbetrieb** betrifft das zwei und mehrere. Die Führungssignale sind immer identisch und elektrisch einzeln bzw. parallel auf die Klemme 5 oder Klemmen 6 bis 8 aufgeschaltet. Parallel geschaltete Regler arbeiten unabhängig voneinander.

Soll-Volumenströme **OVFmin**, **OVFmax**, **OVFmid1**, **OVFmid2** können unabhängig voneinander und je nach Größe und Betriebsmodi der Regler eingestellt werden. Änderungen an einem Regler bleiben ohne Auswirkungen auf die anderen.

Beim **Master-Slave-Folgebetrieb** führt der Ist-Volumenstrom V_{ist} eines Reglers den Soll-Volumenstrom V_{soll} anderer. Das Ausgangssignal **AOut1** an Klemme 3 des führenden Reglers (Master) wird die Klemme 5 der zu führenden Regler (Slave) als Führungssignal **AIn** zugeleitet. Ist am Master "Variabel 0 – 10 V", "Variabel 2 – 10 V" oder "Variabel 2 – 8 V" eingestellt, müssen am Slave die gleichen Modi eingestellt werden. Sind "Konstant" oder "4-Punkt" am Master eingestellt, ist „Variabel 0 – 10 V“ am Slave einzustellen. Dazu **OVFmin** = 0 % V_{max} und **OVFmax** = 100 % V_{max} am Slave einzustellen ist sinnvoll; jedoch auch **OVFmax** ≥ 30 % V_{max} kann eingestellt werden.

Beispiel 1: Einzelbetrieb der Volumenstromregler und Parallelbetrieb mit identischem Volumenstrom.

Ist der Betriebsmodus 2 – 8 V an den Reglern eingestellt, erfolgt die Ansteuerung des Regelbereichs mit $U = 2$ bis 8 V als Führungssignal an **AIn**. Mit **OVFmin** = 35 % V_{max} und **OVFmax** = 70 % V_{max} ist entsprechend Seite 4, Formel [3] ein Soll-Volumenstrom vorgegeben. Bei $U = 2$ V als Führungssignal an **AIn** beträgt er

$$V_{soll} = 35\% + (70\% - 35\%) \cdot (2\text{ V} - 2\text{ V}) : 6\text{ V} = 35\% V_{max}$$

Bei $U = 5,2$ V als zwischen 2 und 8 V gewähltes Führungssignal ist:

$$V_{soll} = 35\% + (70\% - 35\%) \cdot (5,2\text{ V} - 2\text{ V}) : 6\text{ V} = 54\% V_{max}$$

Bei $U = 8$ V als größtes Führungssignal ist:

$$V_{soll} = 35\% + (70\% - 35\%) \cdot (8\text{ V} - 2\text{ V}) : 6\text{ V} = 70\% V_{max}$$

Beispiel 2: Parallelbetrieb der Volumenstromregler mit konstanter Volumenstromdifferenz

Ist an den Reglern der Betriebsmodus 2 – 8 V eingestellt, erfolgt die Ansteuerung des Regelbereichs mit $U = 2$ bis 8 V als Führungssignal an **AIn**.

Mit am 1. Regler **OVFmin** = 35 % V_{max} und **OVFmax** = 70 % V_{max} ist dann entsprechend Seite 4, Formel [3] ein Soll-Volumenstrom vorgegeben. Dieser beträgt bei z.B. $U = 5,2$ V als zwischen 2 und 8 V mögliches Führungssignal:

$$V_{soll} = 35\% + (70\% - 35\%) \cdot (5,2\text{ V} - 2\text{ V}) : 6\text{ V} = 54\% V_{max}$$

Soll sich am 2. Regler ein konstant um stets 12 % geringerer Volumenstrom einstellen, ist an diesem **OVFmin** = 23 % V_{max} und **OVFmax** = 58 % V_{max} einzustellen. Bei $U = 5,2$ V ist dann

$$V_{soll} = 23\% + (58\% - 23\%) \cdot (5,2\text{ V} - 2\text{ V}) : 6\text{ V} = 42\% V_{max}$$

Beispiel 3: Parallelbetrieb Volumenstromregler mit gleichprozentiger Volumenstromdifferenz

Ist an den Reglern der Betriebsmodus 0 – 10 V eingestellt, erfolgt die Ansteuerung des Regelbereichs mit $U = 0$ bis 10 V als Führungssignal an **AIn**.

Mit am 1. Regler **OVFmin** = 0 % V_{max} und **OVFmax** = 100 % V_{max} ist dann entsprechend Seite 4, Formel [1] ein Soll-Volumenstrom vorgegeben. Dieser beträgt bei z.B. $U = 4$ V als zwischen 0 und 10 V mögliches Führungssignal:

$$V_{soll} = 0\% + (100\% - 0\%) \cdot 4\text{ V} : 10\text{ V} = 40\% V_{max}$$

Soll sich am 2. Regler ein stets um 40 % geringerer Volumenstrom einstellen, ist an diesem **OVFmin** = 0 % V_{max} und **OVFmax** = 60 % V_{max} einzustellen.

Bei wiederum $U = 4$ V ist sodann

$$V_{soll} = 0\% + (60\% - 0\%) \cdot 4\text{ V} : 10\text{ V} = 24\% V_{max}$$

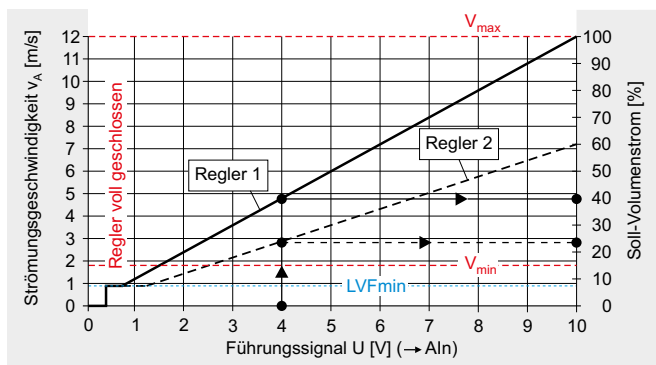
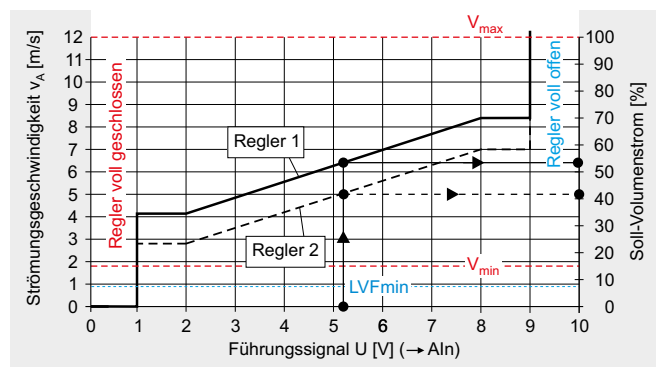
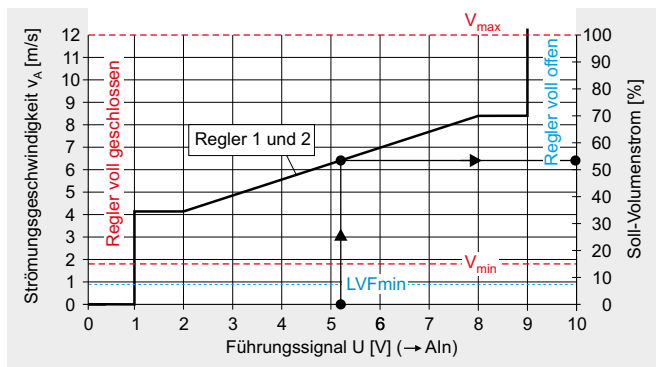

VKE1 Volumenstromregler

Einzelbetrieb, Parallelbetrieb und Master-Slave-Folgebetrieb, Beispiele (2)

Beispiel 4: Master-Slave-Folgebetrieb zu Volumenstromregler mit identischem Volumenstrom

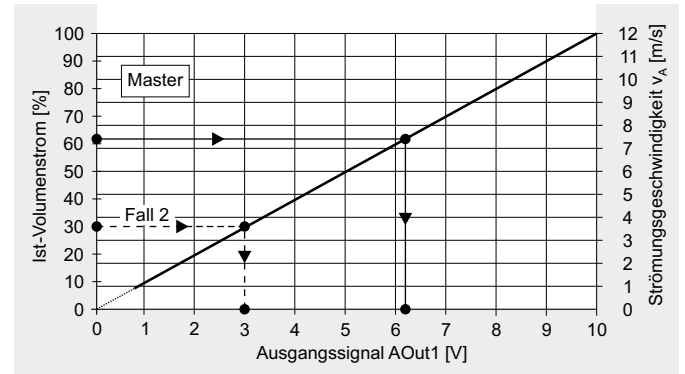
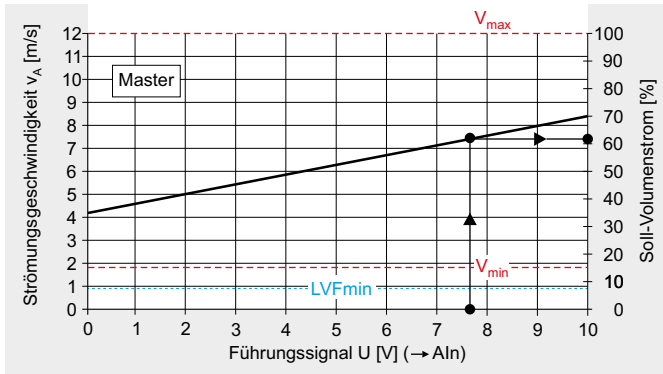

Am **Master** und **Slave** sind die Betriebsmodi 0 – 10 V eingestellt. Der Master wird dann mit $U = 0$ bis 10 V angesteuert. Für $OVF_{min} = 35\% V_{max}$ und $OVF_{max} = 70\% V_{max}$ sowie bei z.B. $U = 7,6 V$ ist nach Seite 4, Formel [1]:

$$V_{soll} = 35\% + (70\% - 35\%) \cdot 7,6 V : 10 V = 62\% V_{max}$$

Bei $V_{ist} = V_{soll}$ ist das **Ausgangssignal** nach Seite 5, Formel [1b]:

$$AOut1 = 10 V \cdot 62\% : 100\% = 6,2 V$$

Diese Spannung gibt der Master als Führungssignal dem Slave an **AIn** vor. An diesem kann $OVF_{max} = 30$ bis $100\% V_{max}$ variabel eingestellt werden.

Ist $OVF_{max} = 100\% V_{max}$ am **Slave** eingestellt, ist nach Seite 4, Formel [1]:

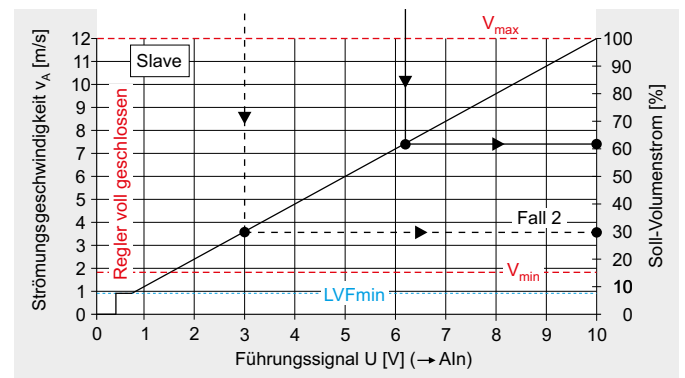
$$V_{soll} = 0\% + (100\% - 0\%) \cdot 6,2 V : 10 V = 62\% V_{max}$$

Erreicht der Ist-Volumenstrom am Master nicht den Soll-Volumenstrom, folgt der Slave dem Ist-Volumenstrom! ⇒ siehe Beispiel 2!

Beispiel 5: Master-Slave-Folgebetrieb zu Vol.-Regler mit identischem und gleichprozentigem Volumenstrom

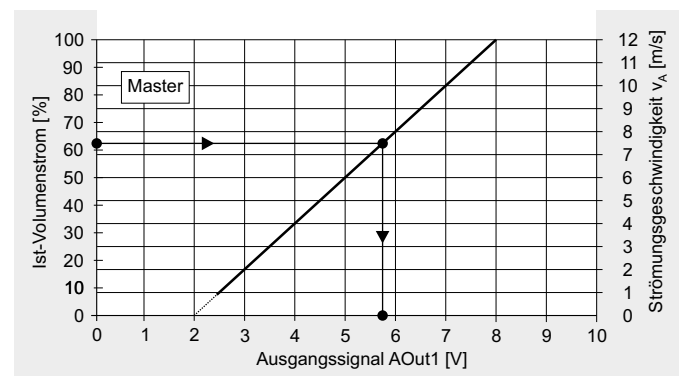
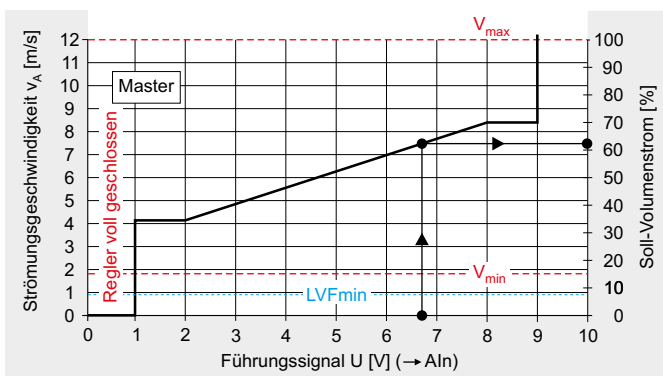

Master und **Slave** werden auf die Betriebsmodi 2 – 8 V eingestellt. Der Master wird auf $OVF_{min} = 35\% V_{max}$ und $OVF_{max} = 70\% V_{max}$ eingestellt und mit $U = 2$ bis 8 V angesteuert. Bei $U = 6,7 V$ ist nach Seite 4, Formel [3]:

$$V_{soll} = 35\% + (70\% - 35\%) \cdot (6,7 V - 2 V) : 6 V = 62\% V_{max}$$

Bei $V_{ist} = V_{soll}$ ist das zugehörige **Ausgangssignal** nach Seite 5, Formel [3b]:

$$AOut1 = 2 V + 6 V \cdot 62\% : 100\% = 5,7 V$$

Diese Spannung gibt der Master als Führungssignal **AIn** den Slaves vor. An diesen kann $OVF_{max} = 30$ bis $100\% V_{max}$ variabel eingestellt werden.

Ist $OVF_{max} = 100\% V_{max}$ am **Slave 1** eingestellt, ist nach Seite 4, Formel [3]:

$$V_{soll} = 0\% + (100\% - 0\%) \cdot (5,7 V - 2 V) : 6 V = 62\% V_{max}$$

Ist $OVF_{max} = 60\% V_{max}$ am **Slave 2** eingestellt, ist nach Seite 4, Formel [3]:

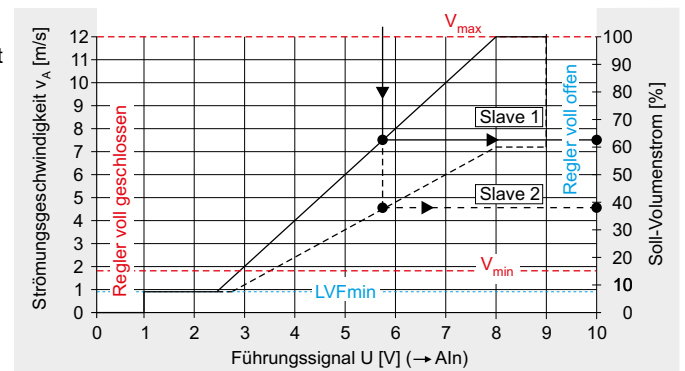
$$V_{soll} = 0\% + (60\% - 0\%) \cdot (5,7 V - 2 V) : 6 V = 37\% V_{max}$$

Legende ⇒ siehe Seite 4

VKE1 Volumenstromregler

Schallleistungspegel innerhalb der Anschlussleitung - Strömungsgeräusch

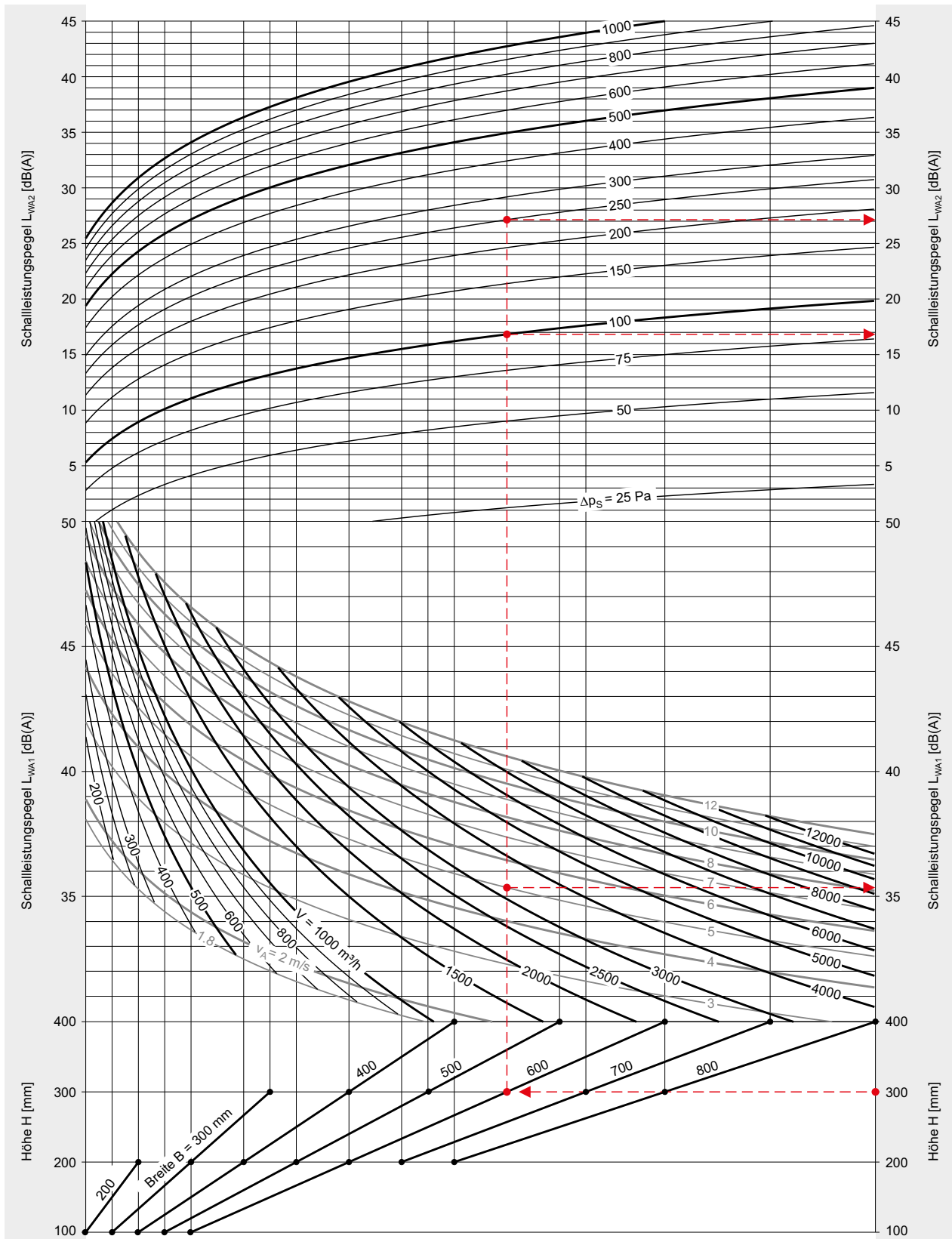

Die Dimensionierung des Schallleistungspegels innerhalb der Anschlussleitung erfolgt im oben dargestellten Nomogramm als Summenpegel L_{WA} . Oktav-Schallleistungspegel L_{W-Okt} ergeben sich für jede Größe und für beliebige Betriebspunkte aus der WILDEBOER- Dimensionierungssoftware.

⇒ siehe Download unter www.wildeboer.de

Legende ⇒ siehe Seite 4

Beispiele ⇒ siehe Seite 10

VKE1 Volumenstromregler

Schallleistungspegel außerhalb der Anschlussleitung - Abstrahlgeräusch

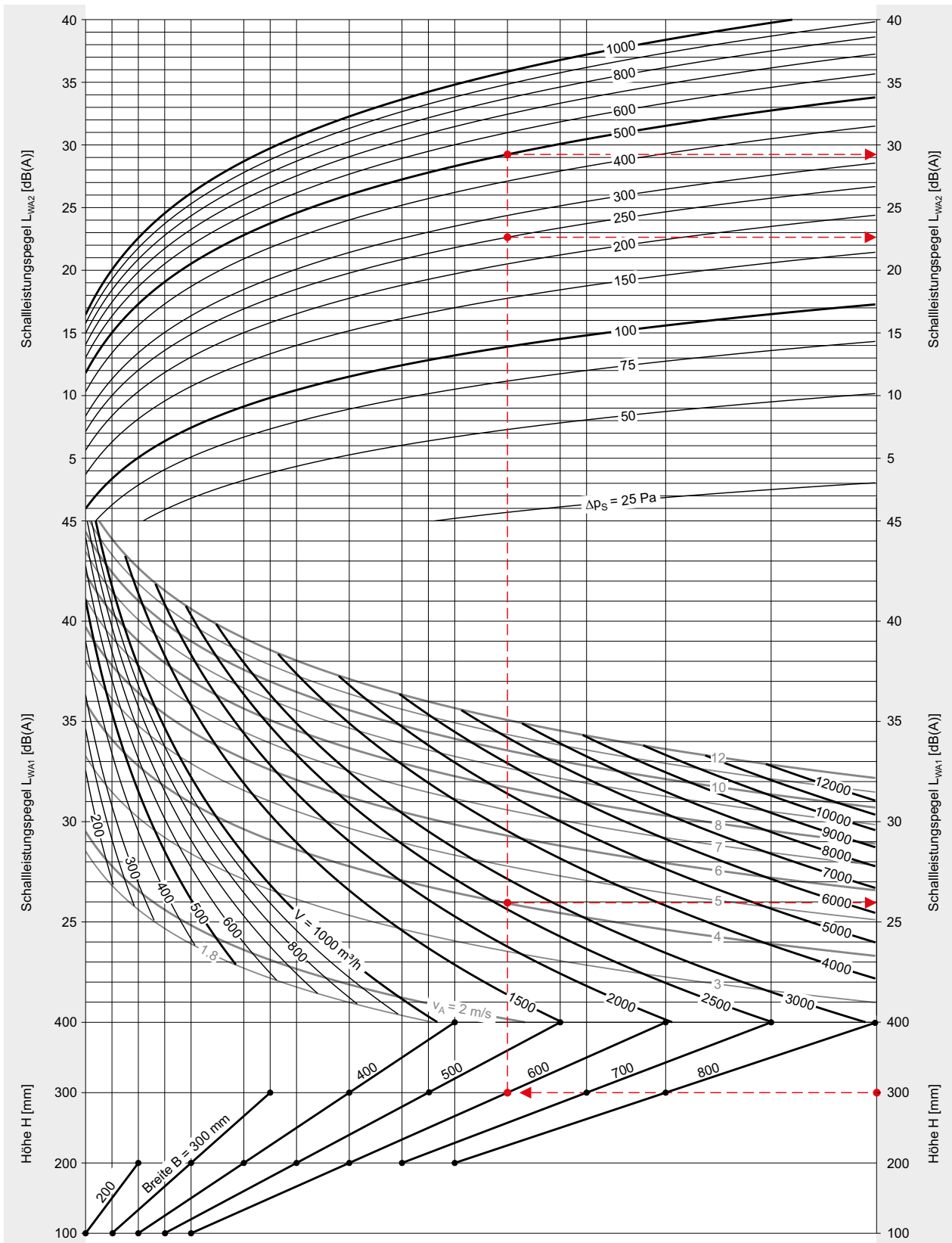

Die Dimensionierung des Schallleistungspegels außerhalb der Anschlussleitung erfolgt im oben dargestellten Nomogramm als Summenpegel L_{WA} . Oktav-Schallleistungspegel L_{W-OKT} ergeben sich für jede Größe und für beliebige Betriebspunkte aus der WILDEBOER- Dimensionierungssoftware.

⇒ siehe Download unter www.wildeboer.de

Legende ⇒ siehe Seite 4

Beispiele ⇒ siehe Seite 10

VKE1 Volumenstromregler

Schallleistungspegel innerhalb / außerhalb der Anschlussleitung - Beispiele

Beispiel ⇒ siehe Seite 8

Gegeben:	Breite	B = 600 mm
	Höhe	H = 300 mm
	Volumenstrom	V = 3240 m³/h
	Geschwindigkeit	v _A = 5.0 m/s
	statischer Druckverlust	Δp _S = 100 Pa
Gefunden:	Schallleistungspegel	L _{WA1} = 35 dB(A)
		L _{WA2} = 17 dB(A)
		<u>L_{WA} = L_{WA1} + L_{WA2} = 52 dB(A)</u>

Beispiel ⇒ siehe Seite 8

Gegeben:	Breite	B = 600 mm
	Höhe	H = 300 mm
	Volumenstrom	V = 3240 m³/h
	Geschwindigkeit	v _A = 5.0 m/s
	statischer Druckverlust	Δp _S = 250 Pa
Gefunden:	Schallleistungspegel	L _{WA1} = 35 dB(A)
		L _{WA2} = 27 dB(A)
		<u>L_{WA} = L_{WA1} + L_{WA2} = 62 dB(A)</u>

- Die Berechnung der Schallleistungspegel innerhalb der Anschlussleitung erfolgt in den Nomogrammen als A-bewertete Summenpegel L_{WA}. Zugehörige Oktav - Schallleistungspegel L_{W-Okt} ergeben sich für jede Größe und für alle Betriebspunkte aus der Wildeboer - Dimensionierungssoftware; ebenso die Auslegung mit zusätzlichem SKB-V Schalldämpfer.
- Mit SKB-V Schalldämpfer können die Schallleistungspegel L_{WA} um bis zu 16 dB reduziert werden.

Achtung: Schallpegel in den Nomogrammen sind als **Schalleistungen** angegeben! Die Werte stellen die Schallenergie dar, die in das Kanalsystem eingeleitet wird. Sie sind zur akustischen Berechnung anzuwenden, z. B. bei Ergänzungen um Schalldämpfer.

In anderen Unterlagen sind **oftmals Schalldruckpegel** L_p oder L_{pA} anstatt Schallleistungspegel **angegeben**. Sie beinhalten pauschale Dämpfungen von bis zu 21 dB. Beim Vergleich von Zahlenwerten ist dieser Unterschied zu beachten. Zudem ergibt sich die Höhe dieser Dämpfungen tatsächlich erst durch konkrete angeschlossene Leitungen, Umlenkungen, Verzweigungen und Räume.

Beispiel ⇒ siehe Seite 9

Gegeben:	Breite	B = 600 mm
	Höhe	H = 300 mm
	Volumenstrom	V = 2592 m³/h
	Geschwindigkeit	v _A = 4.0 m/s
	statischer Druckverlust	Δp _S = 250 Pa
Gefunden:	Schallleistungspegel ¹⁾	L _{WA1} = 26 dB(A)
		L _{WA2} = 23 dB(A)
		<u>L_{WA} = L_{WA1} + L_{WA2} = 49 dB(A)</u>

Beispiel ⇒ siehe Seite 9

Gegeben:	Breite	B = 600 mm
	Höhe	H = 300 mm
	Volumenstrom	V = 2592 m³/h
	Geschwindigkeit	v _A = 4.0 m/s
	statischer Druckverlust	Δp _S = 500 Pa
Gefunden:	Schallleistungspegel ¹⁾	L _{WA1} = 26 dB(A)
		L _{WA2} = 29 dB(A)
		<u>L_{WA} = L_{WA1} + L_{WA2} = 55 dB(A)</u>

Zulässiger Einsatzbereich

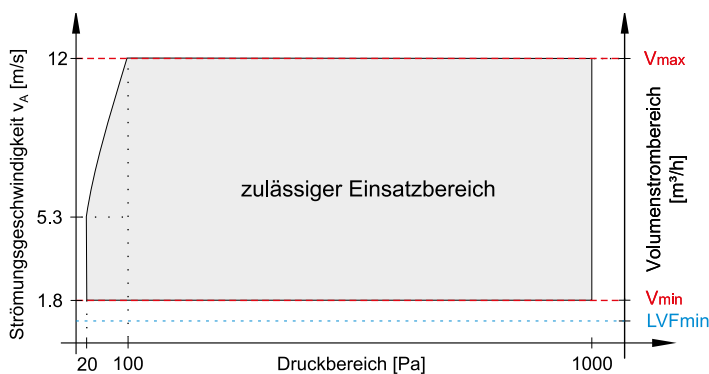

1) Der **Schalldruckpegel im Raum** liegt im Mittel bei Aus-rüstung

- mit Dämmschale um 14 dB niedriger
- ohne Dämmschale um 8 dB niedriger

als die in den Nomogrammen angegebenen Schalleis-tungspegel L_{WA}.

Die Schalldämmung der Dämmschale wird allerdings nur dann wie angegeben wirksam, wenn auch angeschlos-sene Lüftungsleitungen entsprechend gedämmt (isoliert) sind.

Mit bauseitig weiteren Schalldämmmaßnahmen (abge-hängte Decken, hohe Raumdämpfung) kann eine weitere Senkung des Schalldruckpegels erreicht werden.

VKE1 Volumenstromregler

Elektrische Anschlüsse / Klemmenbelegung

Elektrische Anschlüsse

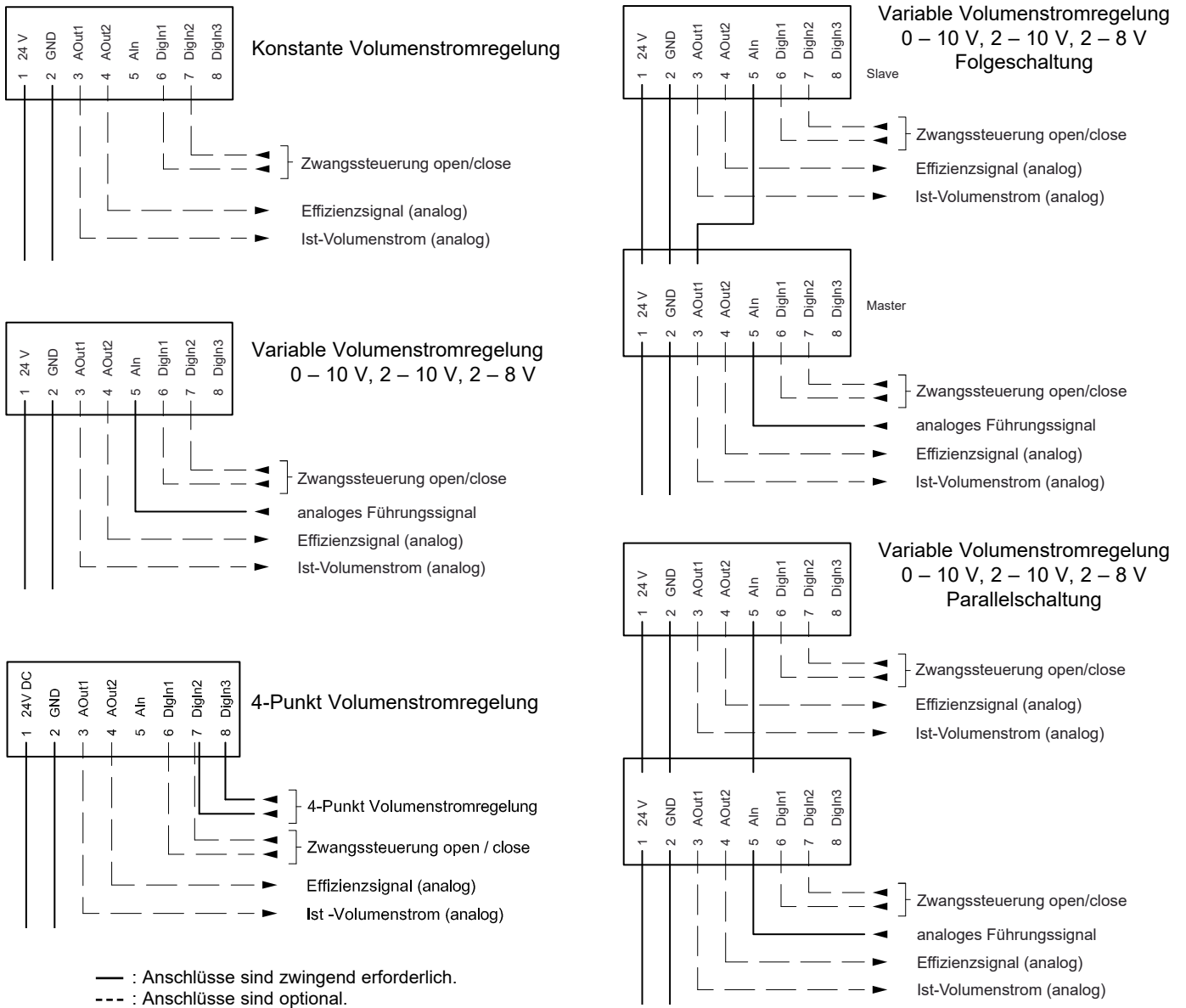

Klemmenbelegung des Anschlusssteckers

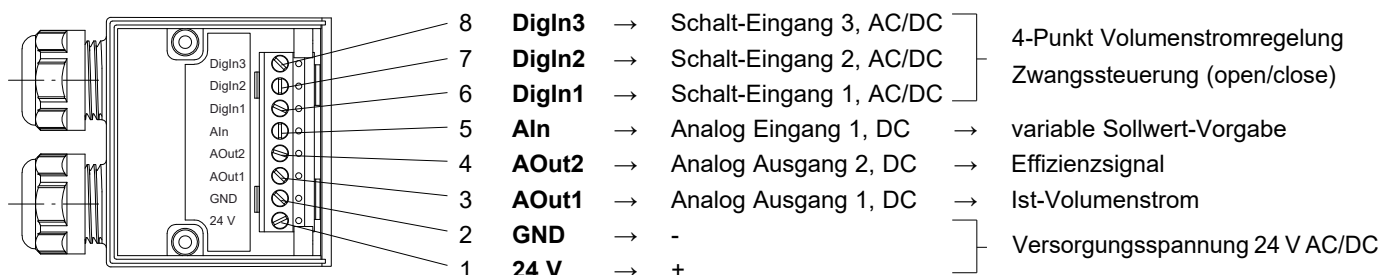

- Genauigkeit der analogen Ein- und Ausgänge: $\pm 1\%$ vom Endwert
- Alle Ein- und Ausgänge sind nicht galvanisch getrennt.
- DigiIn: 115 μA @ 24 V DC (HIGH > 19,1 V DC, LOW < 12,5 V DC)
540 μA @ 24 V AC (HIGH > 13,8 V AC, LOW < 9,2 V AC)
- AIh: 50 μA @ 10 V DC (Verzögerung: bis zu 15 s)
- AOut: max.1 mA @ 10 V DC (Bürde > 10 k Ω ; kurzschlussfest)

VKE1 Volumenstromregler

Installationshinweise

- VKE1 Volumenstromregler sind für Lüftungs- und Klimaanlage konzipiert. Eine entsprechende Luftreinheit ist notwendige Betriebsvoraussetzung.
- VKE1 Volumenstromregler sind für den gesamten, regelbaren Volumenstrombereich von V_{min} bis V_{max} justiert und erreichen in diesem Bereich die angegebene Regelgenauigkeit. Größere Abweichungen können bei niedrigen Volumenströmen auftreten, besonders bei kleinen Größen.
- Eine optimale Funktion der VKE1 Volumenstromregler setzt weitgehend störungsfreie Anströmungen voraus. Nach Strömungsstörstellen (z. B. Brandschutzklappen, Reduzierungen, Bögen, Abzweige) sind die beispielhaft dargestellten geraden Ein- und Auslaufstrecken mindestens einzuhalten; mehrere Störstellen hintereinander erfordern ggf. längere Einlaufstrecken. Ansonsten ist mit größeren Regelabweichungen zu rechnen.
- Die aktuelle Stellung des Klappenblattes ist anhand einer Nut in der Achse des Klappenblattes (Nicht- Antriebsseite) von außen erkennbar.
- VKE1 Volumenstromregler und SKB-V Schalldämpfer werden einzeln ausgeliefert. Zusammenbau bauseits, Kulissenspalte dabei stets quer zur Reglerachse ausrichten.
- Werkseitig werden VKE1 Volumenstromregler geöffnet, in etwa 45°-Klappenblattstellung, und in einer Standard - Einstellung oder in kundenspezifischer Voreinstellung ausgeliefert. ⇒ siehe Seite 14.

Änderungen können bauseits erfolgen am:

- Volumenstromregler mit dem Stellantrieb M1 mit den Einstelltasten und der Klartextanzeige im beleuchtetem Display.
 - PC mit zugelieferter Software über die RS232-Schnittstelle.
- Rücksetzen in den Auslieferungszustand ist möglich.
- Nach dem Einbau in die Lüftungsleitung erkennt der VKE1 Volumenstromregler seine Einbaulage automatisch und optimiert daraufhin seine Regelgenauigkeit. Wird nachträglich der Einbau verändert, erfolgt die erneute Optimierung durch einmaliges Aus- und Einschalten der Versorgungsspannung.

Steht kein Anlagenbetriebsdruck an, erfolgt ein Öffnen auf einen sollwertabhängigen, minimalen Klappenblattstellwinkel. Wird der notwendige Mindest-Druckverlust bzw. Volumenstrom detektiert, geht der VKE1 Volumenstromregler in Betrieb.

⇒ Anwendungsgrenzen siehe Seiten 8 und 9

- Eine dauerhafte Funktion und Dichtheit setzt den spannungsfreien Einbau in Lüftungskanälen voraus. Montageanweisungen liegen den VKE1 Volumenstromreglern bei.
- Der Antrieb ist überlastsicher. Er verharrt bei Spannungsausfall in aktueller Position. Einstellungen bleiben erhalten.
- Kabel sollen von Energie- und Steuerleitungen getrennt verlegt werden oder in ausreichendem Abstand. Möglichst sollten sie sternförmig und auf kürzestem Weg unter Vermeidung von Schleifen verlegt werden.
- Die Signalein- und -ausgänge der VKE1 Volumenstromregler sind nicht potentialfrei. Die örtlichen Potentialverhältnisse sind zu überprüfen. Ggf. sind Maßnahmen gegen verfälschende oder schädigende Ausgleichsströme zu treffen.
- Doppelregler: Ist der Kanalquerschnitt größer als die verfügbare Reglergröße, können zwei oder mehrere VKE1 Volumenstromregler parallel eingebaut werden. Der Volumenstrom ist so aufzuteilen, dass jeder Regler auf die gleiche Anströmgeschwindigkeit ausgelegt ist. Geeignete Bleche zum Verbinden der Flansche und zum Ausgleich von Längenunterschieden sind bauseits beizustellen. Schalleistungspegel sind zu addieren.



Bild 1: Einbau nach Störstelle, z.B. Brandschutzklappe



Bild 2: Einbau nach Störstelle, z.B. Reduzierung

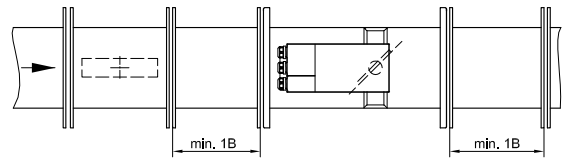

Bild 3: Einbau nach Störstelle, z.B. Aufweitungen

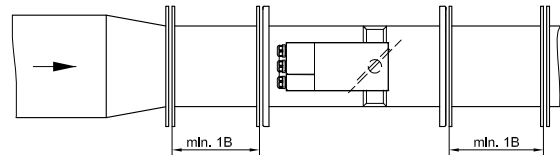

Bild 4: Einbau nach Störstelle, z.B. Bogen

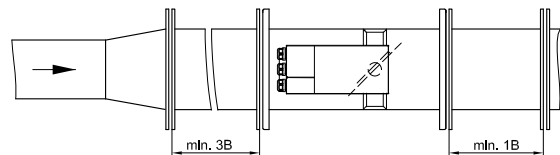

Bild 5: Einbau nach Störstelle, z.B. T-Stücke

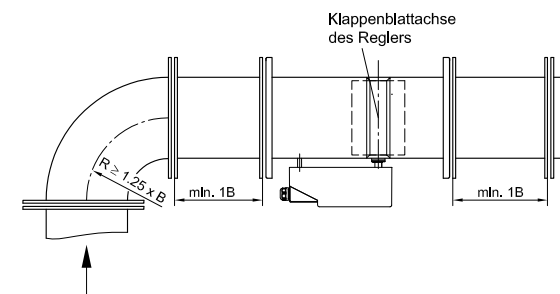

Bild 6: Einbau in Doppelanordnung

VKE1 Volumenstromregler

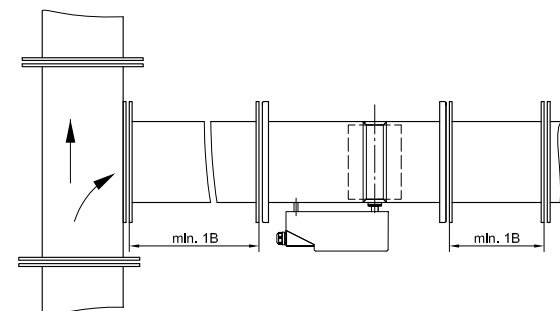
Bestelldaten

Größe

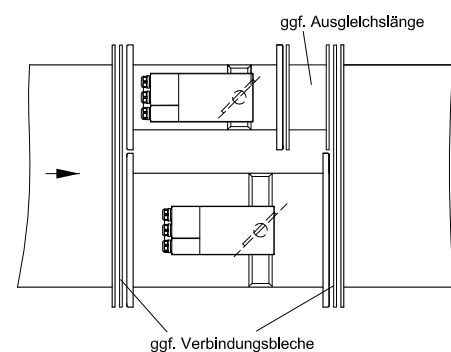
B x H

⇒ siehe Seiten 2 und 3

Antriebe

- Stellantrieb 24 V AC/DC - Standard - **M1**
⇒ siehe Seiten 2 bis 4

- Stellantrieb 24 V AC/DC **M2**
ohne Display, LEDs und Einstelltasten. Einstellungen vom PC mit RS232-Schnittstelle.

Option: Dämmschale

mit Dämmschale **DS**
⇒ siehe Seiten 2 und 3

Option: Voreinstellungen¹⁾

- Betriebsmodus

- konstant **KO**
- 4-Punkt **4P**
- variabel, 0 V – 10 V - Standard - **01**
- variabel, < 2 V, 2 V – 10 V **21**
- variabel, < 2 V, 2 V – 8 V, > 8 V **28**

- Soll-Volumenstrom in [m³/h]

- konstanter Soll-Volumenstrom **OVFconst** =
Standard: 45 % V_{max} zum Betriebsmodus KO
- minimaler Soll-Volumenstrom **OVFmin** =
Standard: 30 % V_{max} zum Betriebsmodus 4P, 01, 21, 28
- 1. mittlerer Soll-Volumenstrom **OVFmid1** =
Standard: 45 % V_{max} zum Betriebsmodus 4P
- 2. mittlerer Soll-Volumenstrom **OVFmid2** =
Standard: 60 % V_{max} zum Betriebsmodus 4P
- maximaler Soll-Volumenstrom **OVFmax** =
Standard: 75 % V_{max} zum Betriebsmodus 4P, 01, 21, 28

⇒ siehe Seite 4

¹⁾ Regler sind werkseitig als "Standard" voreingestellt. Kundenspezifische Einstellungen zum Betriebsmodus und zum Soll-Volumenstrom sind als **werkseitige Voreinstellungen** möglich.

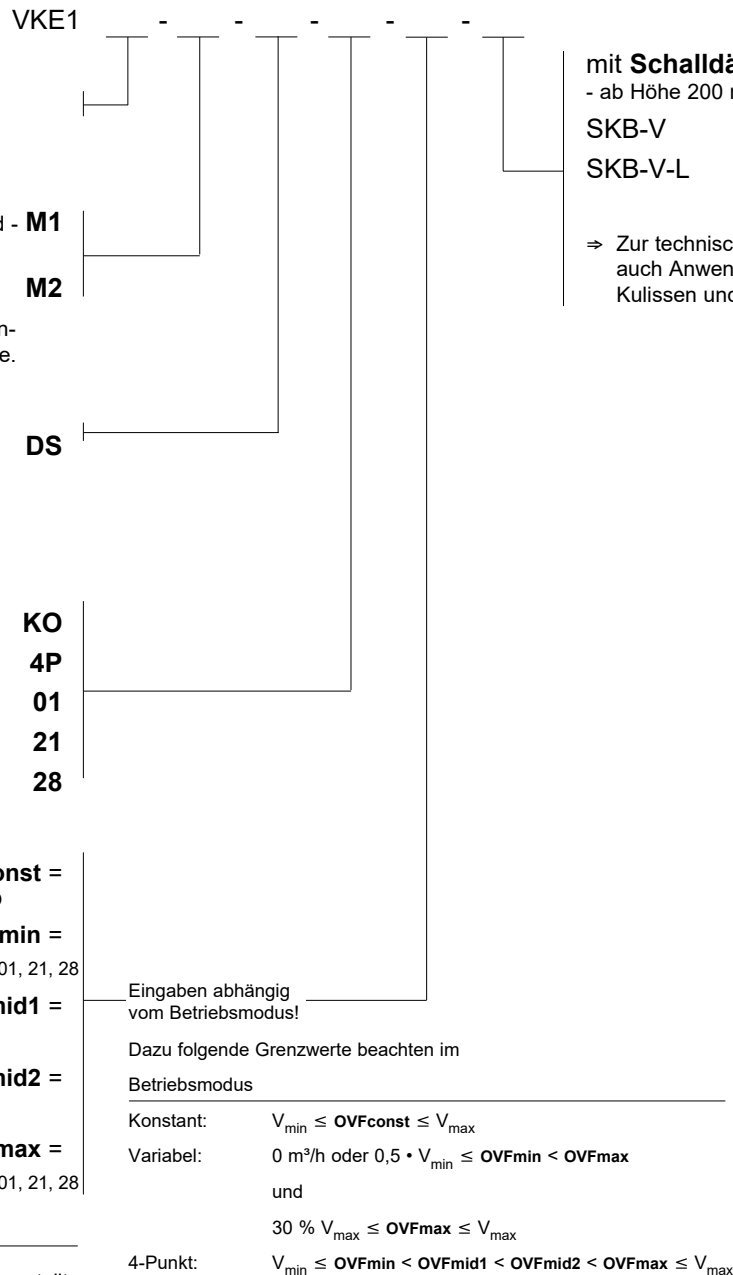

mit Schalldämpfer

- ab Höhe 200 mm; Anbau bauseits -

SKB-V mit Glasseide

SKB-V-L mit Glasseide + Lochblech

⇒ Zur technischen Ausführung siehe auch Anwenderhandbuch 6.2: SB Kulissen und SKB Schalldämpfer

Download von www.wildeboer.de:

- PC-Software für bauseitige Änderungen an den Voreinstellungen
- Hygienezertifikat
- Hygienehinweise zur Desinfektion

VKE1 Volumenstromregler

Ausschreibungstext

Wartungsfreie, elektronische Volumenstromregler für variable und konstante Volumenströme. Eckige Ausführung zum Einbau in Lüftungsleitungen für Zuluft und Abluft raumlufttechnischer Anlagen. Kanalgehäuse und zentrisch gelagertes Klappenblatt aus verzinktem Stahlblech, Lagerachsen aus Edelstahl in speziellen Lagerbuchsen. Mit Dichtungen am Klappenblatt zum Absperren der Lüftungsleitung.

Messverfahren integriert in das Klappenblatt. Hohe Regeltgenauigkeit im mindestens 1 : 6 betragenden Volumenstrombereich. Der Volumenstrom muss bei variablen Drücken ab 20 bis 1000 Pa mit etwa ±5 % bis ±15 % Abweichung konstant gehalten werden.

Wartungsfreier Stellantrieb 24 V mit integriertem elektrischem Anschluss und Zugentlastung. Einstellung der Betriebsarten konstant, variabel oder 4-Punkt über beleuchtetes Display mit Klartextanzeige oder mittels Software über eine RS232-Schnittstelle. LED Statusanzeigen für die Regelbetriebszustände. Einstellbare Betriebsmodi 0 - 10 V, 2 - 10 V und 2 - 8 V zum variablen Betrieb. Überlagerte Zwangssteuerung zum Öffnen und Schließen des Klappenblatts. Analoge Ausgangssignale für den Ist-Volumenstrom und zur Effizienz zwecks Optimierung der Ventilatorenleistung. Einrichtung zum Parallel- und Folgebetrieb mehrerer Volumenstromregler.

Dichtheitsklasse C für das Gehäuse und Dichtheitsklasse 3 bzw. 4 für das Klappenblatt, jeweils nach DIN EN 1751. Zertifikat als Konformitätsnachweis der Hygieneanforderungen gemäß VDI 6022-1, VDI 3803-1, DIN 1946-4, DIN EN 16798-3, SWKI VA104-01, SWKI VA105-01, ÖNORM H6020 und ÖNORM H6021. Mit Umwelt-Produktdeklaration nach ISO 14025 und EN 15804.

Mit Dämmschale.

.....	Stück			
	Volumenstrom: von	m ³ /h	
	bis	m ³ /h	
	Druckverlust:	Pa	
	Maximale Schallleistungspegel			
	Strömungsgeräusch	dB (A)	
	einschließlich SKB-V Schalldämpfer			
	Abstrahlgeräusch	dB (A)	
	Fabrikat:		WILDEBOER®	
	Typ:		VKE1	
	Breite:		
	Höhe:		
	komplett mit Befestigungen	liefern:	
		montieren:
.....	Stück Schalldämpfer SKB-V - L			
		liefern:	
		montieren:

Nicht fettgedruckte Texte nach Bedarf auswählen!

VKE1 Volumenstromregler

Notizen

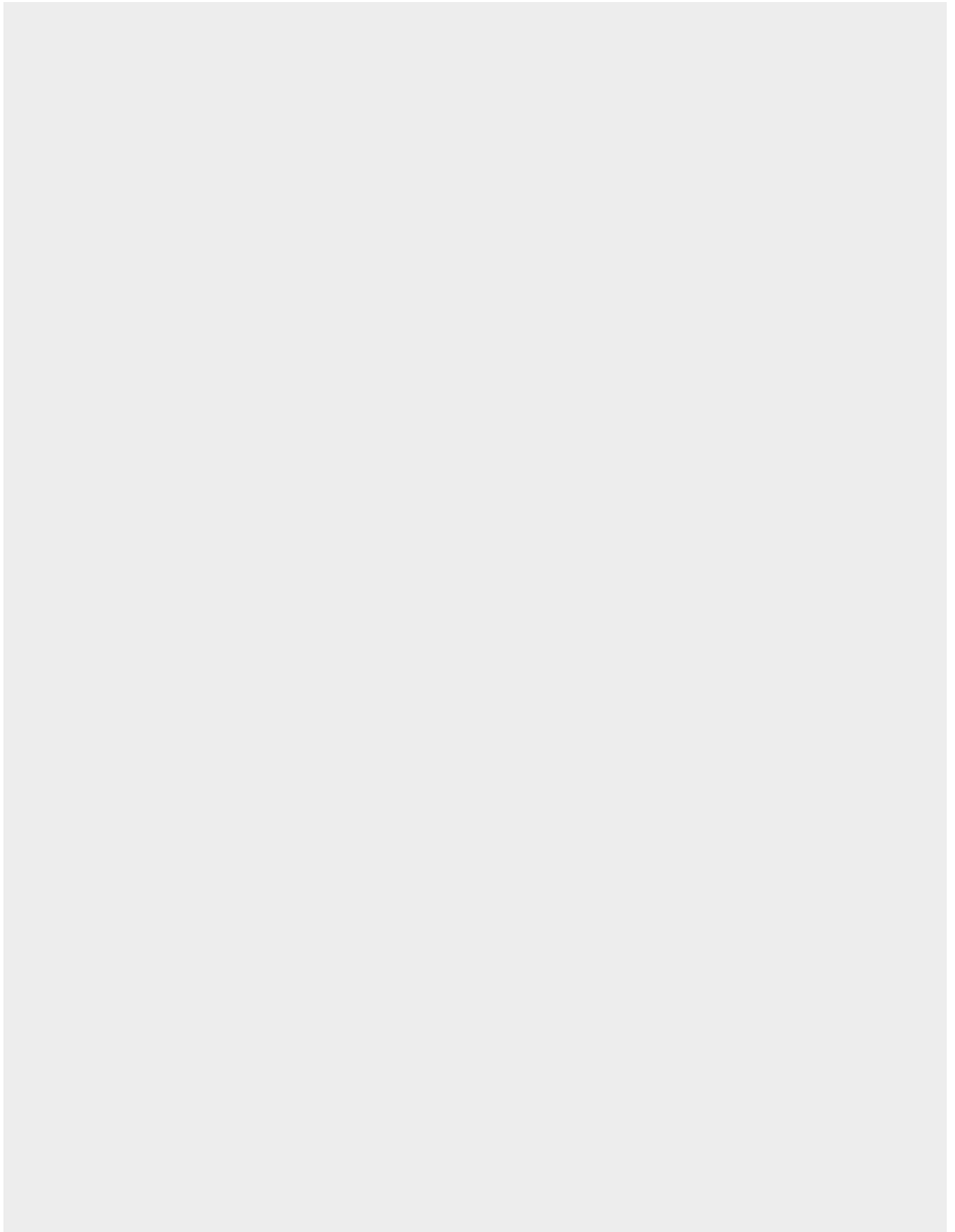

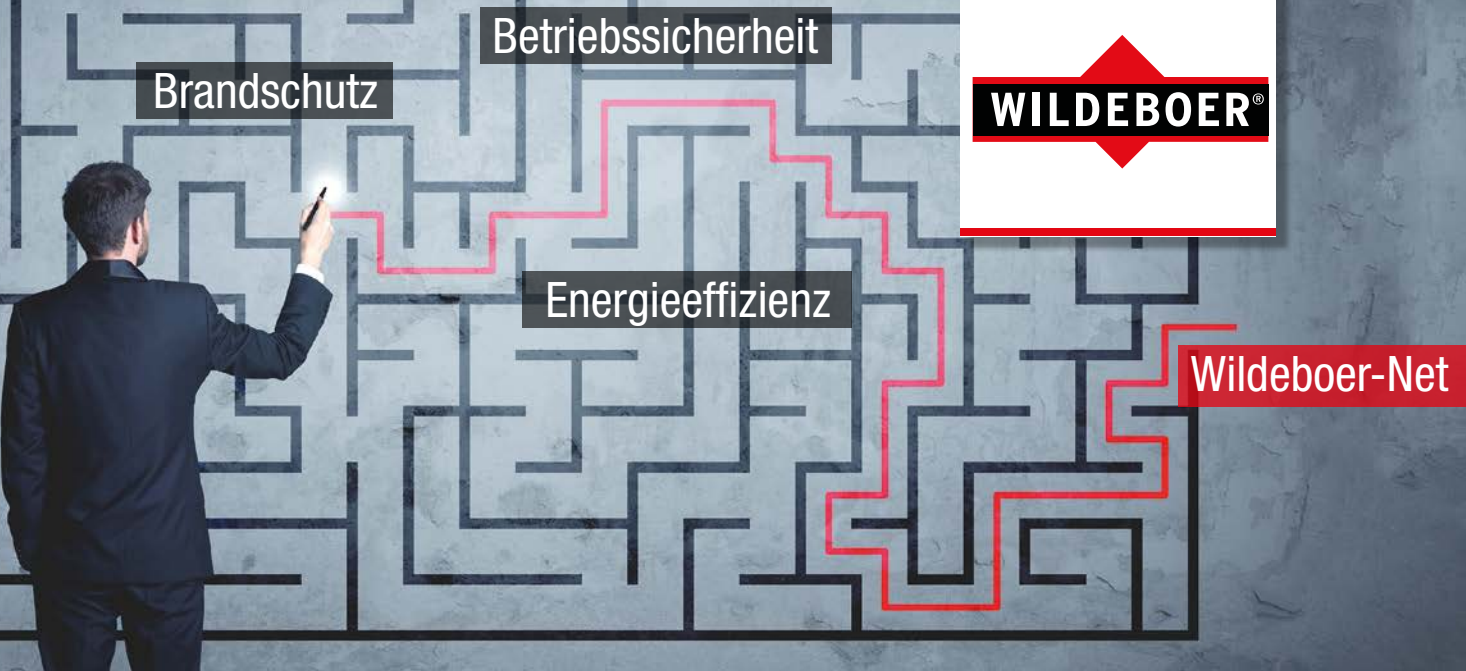

Kommunikationssystem Wildeboer-Net

BS2-VR-01 Volumenstrom- und Druckregler-Modul

Vernetzen Sie Brandschutz und Luftverteilung und minimieren Sie den Aufwand für die Planung, die Installation und die Funktionsprüfungen für Brandschutzklappen entscheidend. Das Kommunikationssystem Wildeboer-Net bietet Ihnen dafür alle Voraussetzungen.

Das BS2-VR-01 Volumenstrom- und Druckregler-Modul erweitert den Funktionsumfang um neue Möglichkeiten zur automatischen Regelung der Volumenströme. Die Regelung erfolgt in Abhängigkeit thermischer und stofflicher Lasten oder zur Einstellung der Volumenströme in Abhängigkeit der Zeit.



Zusätzlicher Schutz vor Kaltrauchübertragung gemäß VDI-Richtlinie 6010 durch Schließen vorhandener elektronischer Volumenstrom- und Druckregler über parametrierbare Auslösegruppen.



Energieeinsparung durch Reduzierung des mittleren Außenluftvolumenstroms mittels bedarfsabhängiger Luftvolumenstromregelung über parametrierbare Kalender- und Folgesteuerungen.

Lassen Sie sich diese Vorteile nicht entgehen. Weitere Informationen finden Sie im Anwenderhandbuch des Kommunikationssystems Wildeboer-Net. Gerne beraten wir Sie auch hierzu.

